



DINI ARGEO

Scales - Weighing systems

BALANCES



SYSTÈMES
DE PESAGE



Archivio formule				Archivio prodotti		
ID	DESCRIZIONE	TARA_MISURA	TARA_MASSIMA	ID	DESCRIZIONE	TARA_M
1	misura 1	0,2	0	1	misura 1	0,2
2	misura 2	0	0	2	misura 2	0
3	misura 3	0	0	3	misura 3	0
4	misura 4	0	0	4	misura 4	0
5		0	0	5		0
6		0	0	6		0

LOGICIEL



CATALOGUE GÉNÉRAL

TABLE DES MATIÈRES

ENTREPRISE	2	
CAP 1	BALANCES	8
	BALANCES POUR LE LABORATOIRE	10
	BALANCES MULTIFONCTIONS	14
	BALANCES SPÉCIFIQUES	20
	SYSTÈMES DE PESAGE POUR VÉHICULES	24
	PÈSE-PALETTES	26
	SYSTÈMES DE PESAGE POUR CHARIOTS ÉLÉVATEURS	28
	CROCHETS PESEURS	30
CAP 2	FONCTIONNALITÉS	32
	INDICATEURS DE POIDS MULTIFONCTIONS	34
	INDICATEURS DE POIDS PROGRAMMABLES	36
	ACCESSOIRES POUR INDICATEURS DE POIDS	38
	SYSTÈMES COMPLETS DE :	
	• PESAGE ET TRANSMISSION DES DONNÉES	40
	• PESAGE ET COMPTAGE	42
	• PESAGE ET GESTION ENTRÉE/SORTIE VÉHICULES	44
	• PESAGE ET CONTRÔLE QUALITÉ PRODUITS PRÉ-EMBALLÉS	46
	• PESAGE, GESTION DONNÉES ET IMPRESSION D'ÉTIQUETTES	48
	• PESAGE ET DOSAGE MANUEL GUIDÉ	50
	• PESAGE ET CONTRÔLE BARYCENTRE VÉHICULES	52
	• PESAGE DYNAMIQUE DES VÉHICULES	54
CAP 3	LOGICIEL	56
	SOLUTIONS INTÉGRÉES	58

PROFIL DE L'ENTREPRISE

production
conception
contrôle qualité

Balances et systèmes de pesage



Dini Argeo, entreprise productrice de balances et de systèmes de pesage depuis 1846, est enregistré depuis le 02/04/1906 au Registre des Fabricants Métrologues Italien, suivant le Décret Royal nr. 226 du 12/06/1902.



Dini Argeo est une société spécialisée dans la conception et la fabrication de balances et de systèmes de pesage connus sur le marché mondial pour leur qualité et fiabilité.

Les solutions créées par **Dini Argeo** répondent à toutes les applications de pesage industriel:

- lecture, collecte, traitement et transmission des données de pesage
- dosages simples, séquentiels, simultanés, en chargement ou déchargement mono ou multi-composants, en continu sur convoyeur ou en décharge
- pesage dans des zones potentiellement explosives (ATEX)
- comptage de pièces, étiquetage
- contrôle de lignes de production, contrôle statistique de produits préemballés
- pesage logistique (transpalettes, pèse-palettes, fourches peseuses pour chariots élévateurs, crochets peseurs)
- pesage de véhicules (ponts-bascules, systèmes pèse-roues et pèse-essieux statiques et dynamiques).

La large gamme d'interfaces et de protocoles de communication disponibles de série rend les produits Dini Argeo facilement intégrables dans des systèmes d'automatisation industrielle et dans le processus, pour la création de systèmes OEM, avec des fonctionnalités personnalisables.



Dini Argeo a obtenu la certification du Système de Management de la Qualité selon la norme BS EN ISO 9001:2015 pour la conception, la production et le service après-vente d'instruments de mesure, balances et systèmes de pesage, composants et logiciels.

Dini Argeo produit des instruments de pesage homologués ou homologables pour une utilisation en métrologie légale, conformément à la norme européenne EN 45501 et à la Directive 2014/31/EU.

Le marquage métrologique indique que l'instrument est couvert par un certificat d'approbation ou examen du type, exécuté par un Organisme Notifié Européenne, qui valide la conformité pour un usage réglementé. Cette homologation est indispensable pour tous les utilisations légales de l'instrument en rapport avec les tiers.

Dini Argeo est une entreprise agréée ATEX selon la directive the 94/9/CE (Annex IV), depuis 20/04/2016 directive 2014/34/UE. Le processus de fabrication de Dini Argeo est ainsi certifié pour la production et la vente d'instruments portant le sigle Ex, pour l'usage dans des environnements potentiellement explosifs.



Le Groupe Dini Argeo

UN SERVICE A 360°

Dini Argeo offre à ses clients un service complet allant de l'étude de la solution personnalisée et la fourniture de composants de pesage jusqu'à la création de logiciels pour PC et de réseaux de communication, aux services d'étalonnage et d'approbation de systèmes OEM. Dini Argeo s'est développé au point de devenir un groupe avec une vocation internationale, composé de filiales en Europe, en Asie et avec un réseau de vente et de service dans plus de 70 pays dans le monde. Dini Argeo collabore avec les autres sociétés du Groupe, leaders sur le marché dans leurs spécialités respectives.

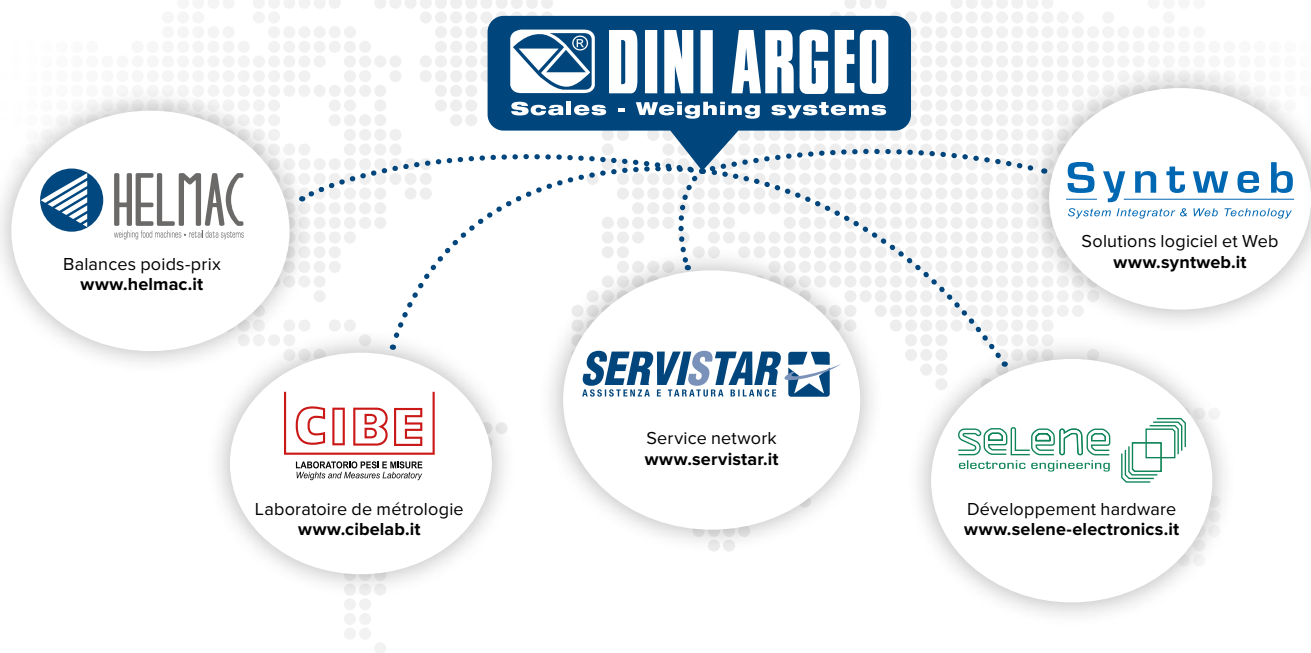

Dini Argeo produit d'instruments de pesage à fonctionnement non automatique conformément à la directive 2014/31/EU. La marque DG0126 indique que l'instrument a été soumis, par le fabricant, à la vérification CE en conformité avec le Certificat d'approbation CE du Système d'Assurance de la Qualité de Production.

Dini Argeo fabrique d'instruments conformes aux prescriptions des recommandations de l'Organisation Internationale de Métrologie Légale (OIML).

- Approbation OIML R60 pour capteurs de pesage.
- Approbation OIML R76 pour instruments de pesage à fonctionnement non automatique.
- Approbation OIML R134 pour le pesage dynamique des véhicules en transit à basse vitesse.
- Approbation OIML R51 pour le pesage automatisé de type «start / stop» sur convoyeur peseur.
- Approbation OIML R61 pour le pesage pour machines de remplissage gravimétriques.

Dini Argeo a obtenu la certification GOST R, attestant que les instruments de pesage sont conformes aux normes de la Fédération de Russie.

SERVICES D'APPROBATION



Balances homologuées

**EN MÉTROLOGIE LÉGALE
POUR TRANSACTIONS
COMMERCIALES**



NOS SERVICES DE MÉTROLOGIE LÉGALE

Dans le cas où le poids est utilisé pour des applications de vente, le système de pesage doit être **HOMOLOGUE** selon la norme EN45501 (instruments de pesage non automatique) ou MID (instruments automatiques).

Tous les produits Dini Argeo qui portent le symbole **vert M** sont disponibles en la version CE-M homologuée, certifiée et apte à être utilisée dans le circuit commercial.

Chaque système homologué fourni par Dini Argeo peut être équipé de mémoire fiscale (alibi memory) qui certifie le poids lu sur l'écran et aussi le poids transmis à l'imprimante ou au réseau informatique de l'entreprise.

Les services d'approbation



Service d'approbation
EN 45501 - 2014/31/EU
pour balances non
automatiques



Service d'approbation
MID R61
pour le pesage automatique
sur convoyeur peseur



SERVICES D'ETALONNAGE



La certification
d'étalonnage,
la certitude dans vos
mesures

Pour tous les instruments de pesage pour un usage réglementé, commercial ou pour ceux intégrés dans les processus de production et de logistique, assurer l'exactitude des mesures permet de garantir la qualité et de gagner du temps et de l'argent.

Dini Argeo offre une gamme complète de **services d'étalonnage** pour les instruments de pesage conformément aux normes ISO9001 et ISO17025.

Les services
d'étalonnage



ISO 17025

Etalonnage ISO 17025
(DKD/DAKKS, SIT/ACCREDIA,
UKAS, COFRAC, etc.)
pour balances ou pour crochets
peseurs



ISO 9001

Etalonnage ISO 9001
pour instruments de pesage
industriel



SOLUTIONS POUR ZONES ATEX



Dini Argeo est une entreprise certifiée pour la réalisation et la vente d'instruments de pesage destinés à être utilisés en zones à risque d'explosion classées par les directives ATEX.









CLASSIFICATION ZONES ATEX

Avez-vous vérifié s'il y a des zones ATEX dans votre entreprise ?



Exemples d'activités

QUI PEUVENT PRODUIRE DES MÉLANGES EXPLOSIFS PENDANT LE CYCLE DE TRAITEMENT

	PRODUCTION ET TRAITEMENT DE MATERIAUX COMME:	Plastique, caoutchouc, papier, cuir, fibre de verre, verre, bois
	METALLURGIE - SIDERURGIE	Fonderies de fonte, aluminium, petits composants métalliques
	CHIMIE	Laboratoire d'analyses médicales, industrie pharmaceutique, industrie céramique, industrie phytosanitaire (reprend l'ensemble des produits pesticides, etc.), peintures
	DECHETS	Sites de décharges, incinérateurs, collecte et traitement des déchets, installations d'épuration
	SECTEUR TEXTILE	Tissage
	SECTEUR ALIMENTAIRE	Fours pour panification, pressoirs
	CONSTRUCTION	Cimenteries, électricité en bâtiment

Les produits conçus par **Dini Argeo** couvrent la majorité des applications de pesage industriel.



Dans ce catalogue, toutes les catégories de produits qui portent le **symbole "Ex"** sont disponibles en version adaptée pour les environnements ATEX.

WEB

**AVEZ-VOUS TROUVÉ
LA SOLUTION QUE
VOUS RECHERCHIEZ ET
souhaitez
en savoir
plus**



**Voulez-vous
découvrir
la gamme
complète
DE SOLUTIONS
ET DE PRODUITS
Dini Argeo**



**AVEZ-VOUS UNE
DEMANDE PARTICULIERE
QUI NECESSITE UNE
analyse
par un staff
technique
qualifié**



Visitez notre site **www.diniargeo.fr**

et découvrez tous les contenus, les informations techniques, les curiosités
et les conseils concernant votre application de pesage.



Accédez
à la zone d'INFORMATIONS
et envoyez le formulaire
directement du site.



Téléchargez
gratuitement les Applications
de pesage Dini Argeo
du **Google play**.

Nous serons heureux de vous aider à choisir le système de pesage qui répond le mieux à vos exigences.



INDUSTRIE
(TOUS LE SECTEURS)



INDUSTRIE
SIDERURGIQUE
METALLURGIQUE



COMMERCE
ET DISTRIBUTION



TRANSPORT ET
LOGISTIQUE



PLATES-FORMES
LOGISTIQUES



FONDERIES,
ACIÉRIES
ET TRÉFILIERES



AGRO-ALIMENTAIRE



INDUSTRIE
ALIMENTAIRE
DE LA VIANDE



MATIÈRES PREMIÈRES



APPROUVÉES OIML



HOMOLOGUÉES
EN MÉTROLOGIE LÉGALE



DISPONIBLES
EN VERSION ATEX POUR
ENVIRONNEMENTS EXPLOSIFS



CHAPITRE 1

BALANCES

Une balance spécifique pour chaque exigence de pesage.

BALANCES POUR LE LABORATOIRE analytiques, de précision et analyseurs d'humidité, conçues pour l'utilisation dans les laboratoires, l'industrie chimique et pharmaceutique	PAGE 10
BALANCES MULTIFONCTIONS pour les laboratoires, les ateliers de production, de vente, d'entrepôt et de stockage de marchandises, de réception, de contrôle et de distribution des matières premières, d'expédition	PAGE 14
BALANCES POUR APPLICATIONS SPECIFIQUES pour les ateliers de production, d'expédition et de réception, d'abattage et de maturation	PAGE 20
SYSTEMES DE PESAGE ET CONTROLE DES VEHICULES pour les ateliers de réception et d'expédition des marchandises et des matières premières, pour contrôle de surcharges, le traitement et le recyclage des déchets	PAGE 24
BALANCES POUR LE PESAGE DE PALETTES pour les ateliers de production, d'expédition et de réception marchandises, l'entrepôt	PAGE 26
SYSTEMES DE PESAGE POUR CHARIOTS ELEVATEURS pour les ateliers de production, d'expédition et de réception marchandises, l'entrepôt	PAGE 28
CROCHETS PESEURS pour les ateliers de production, d'expédition et de réception marchandises, l'entrepôt	PAGE 30

Balances analytiques pour laboratoire



Balances multifonctions de très haute précision, conçues pour le laboratoire et l'usage industriel. Combinées avec l'indicateur de poids évolué, elles peuvent être utilisées dans des applications de microdosage, de contrôle, d'étiquetage avec le partage de données en ligne.

Le système de auto-étalonnage robotisé par poids étalon interne maintient la précision de pesage inchangée au fil du temps.

CAPACITÉ (g)	PLATEAU (mm)	DIVISION (g)	
		STANDARD	HOMOLOG* « M »
120	Ø 80	0,0001	0,001
220	Ø 80	0,0001	0,001

Balances de précision



Balances de précision conçues pour le laboratoire et l'usage industriel. Combinées avec l'indicateur de poids évolué, elles peuvent être utilisées dans des applications de microdosage, de contrôle, d'étiquetage avec le partage de données en ligne.

Ces balances peuvent-être dotées de système d'étalonnage automatique en utilisant le poids étalon interne.

CAPACITÉ (g)	PLATEAU (mm)	DIVISION (g)	
		STANDARD	HOMOLOG* « M »
420	Ø 118	0,001	0,01
620	Ø 118	0,001	0,01
2200	180x160	0,01	0,1
4200	180x160	0,01	0,1

CH. 2 FONCTIONNALITÉS extensibles grâce à l'indicateur avancé supplémentaire



Balances de précision en acier INOX

Balances conçues pour l'utilisation dans des milieux hostiles ou requérant une hygiène spécifique, caractérisées par une structure partiellement ou entièrement en acier inoxydable. Particulièrement adaptées pour le contrôle statistique de produits préemballés ou microdosages.



CAPACITÉ (g)	PLATEAU (mm)	DIVISION (g)	
		STANDARD	HOMOLOG* CE
320	Ø 140	0,01	0,01
620	Ø 140	0,01	0,01
3200	190x190	0,1	0,1
6200	190x190	0,1	0,1
8200	190x190	0,1	0,1
15000	190x190	0,1	1
22000	400x350	0,1	1
32000	400x350	0,1	1



Analyseurs d'humidité

Ils offrent une très haute précision de pesage et, grâce au système de séchage spécial par des lampes halogènes, ils permettent de vérifier le taux d'humidité présent dans les matériaux.



CAPACITÉ (g)	DIVISION (g)
	STANDARD
60	0,001
210	0,001

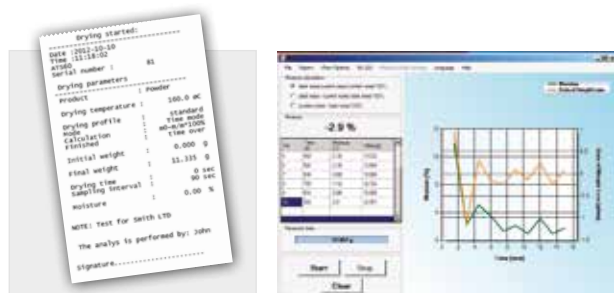



Balances en acier INOX pour laboratoire

Balances de précision haute résolution, particulièrement adaptées pour le laboratoire et l'industrie chimique/pharmaceutique, entièrement en acier INOX, protégées contre la poussière, l'humidité et les projections d'eau. L'affichage à électrodes électroluminescentes rouges facilite la consultation dans des environnements à basse température.

CAPACITÉ (kg)	PLATEAU (mm)	DIVISION (g)	
		STANDARD	HOMOLOG* CE M
2/10	190x220	0,1/1	-
6,5	190x220	0,1	-
3/6	190x220	-	0,5/1
6/12	190x220	-	1/2



Balances compactes pour les laboratoires et l'industrie

Balances multifonction étanches, particulièrement indiquées pour les laboratoires et les environnements de travail industriels les plus lourds. Ces balances se caractérisent par leurs dimensions compactes et un design ergonomique, elles sont réalisées complètement en alliage d'aluminium très rigide, pour garantir une haute robustesse et une précision de pesage optimale. Le poids d'étalonnage intégré permet de vérifier périodiquement le fonctionnement correct de la balance.

CAPACITÉ (kg)	PLATEAU (mm)	DIVISION (g)	
		STANDARD	HOMOLOG* CE M
6000	190x190	0.1	1



Balances compactes en acier INOX avec afficheur LCD

Ces balances se caractérisent par le plateau de charge de grand dimensions, qu'il permet de peser facilement des caisses de fruit, des boîtes, cartons ou objets volumineux. L'afficheur LCD avec retroéclairage à couleurs intègre la fonction de contrôle de poids, en changeant automatiquement les couleurs en fonction du résultat de la pesée (insuffisant, bon ou abondant).



CAPACITÉ (kg)	PLATEAU (mm)	DIVISION (g)	
		STANDARD	HOMOLOG* CE M
15/30	250x340	5/10	5/10



Balances évolués en acier inox avec afficheur tactile

Version évoluée spécifique pour applications de comptage de pièces, dosage manuel, étiquetage et contrôle statistique de préemballés. L'écran tactile offre une grande facilité d'utilisation et une gamme d'interfaces de communication pour dialoguer avec les principales dispositifs informatiques. Ces balances donnent la possibilité de se connecter avec des balances au sol ou de table, ou aux balances analytique par porte série, pour intervenir des pesées en haute résolution ou réaliser des échantillonnages de précision.



CAPACITÉ (kg)	PLATEAU (mm)	DIVISION (g)	
		STANDARD	HOMOLOG* CE M
3/6	250x340	0,5/1	0,5/1
12/30	250x340	2/5	2/5



Balances de table pour le pesage de petits objets

Balances avec plateau de charge rond idéales pour le pesage de petits objets. Le plateau en acier inoxydable amovible "double face" est facile à nettoyer et le niveau à bulle et les pieds de soutien réglables permettent une installation correcte aussi sur des plans inclinés.



CH. 2 Allez au chapitre FONCTIONNALITÉS et choisissez l'indicateur les plus approprié à vos exigences !

CAPACITÉ (kg)	PLATEAU (mm)	DIVISION (g)		
		STANDARD	HOMOLOGUE	HAUTE RESOL.
1,5	Ø 178	0,2	0,5	0,05
3	Ø 178	0,5	1	0,1
6	Ø 178	1	2	0,2
15	Ø 178	2	5	0,5

* Sur demande, en fonction du modèle: multi-échelle: 3000+3000e, 6000e, 6000+6000e

Balances compactes transportables

Balances extrêmement polyvalentes, idéales pour être transportées et utilisées pour peser directement où il est nécessaire. Particulièrement appréciées dans le secteur agricole pour le pesage des fruits et des légumes pendant la récolte ou dans le magasin pour la prise d'inventaire ou contrôles des stocks. De plus, elles offrent la possibilité de sauvegarder toutes les pesées effectuées sur une clé USB pour un traitement ultérieur. La structure est entièrement en acier inox AISI 304.

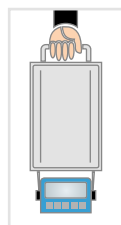

CH. 2 Allez au chapitre FONCTIONNALITÉS et choisissez l'indicateur les plus approprié à vos exigences !

CAPACITÉ (kg)	PLATEAU (mm)	DIVISION (g)		
		STANDARD	HOMOLOGUE	HAUTE RESOL.
6/15	365x235	2/5	2/5	0,5
15/30	365x235	5/10	5/10	1
12/30	365x235	2/5	2/5	-

* Sur demande, en fonction du modèle: multi-échelle: 3000+3000e, 6000e, 6000+6000e



Indicateur installable sur les deux côtés

Indicateur séparable pour charges suspendues



CH. 2 Allez au chapitre FONCTIONNALITÉS et choisissez l'indicateur les plus approprié à vos exigences !

Balances de table/au sol

La simplicité d'utilisation, la polyvalence et la robustesse sont leur caractéristiques principales. Dotées de pieds réglables antidérapants, de bulle de nivellement et de protection contre les décharges électrostatiques.

CAPACITÉ (kg)	PLATEAU (mm)								DIVISION (g)				
	230x330	300x300	330x330	400x400	400x500	500x500	500x600	600x600	700x700	800x800	STANDARD	HOMOLOG*	HAUTE RESOL.
3	•										0,5	1	0,1
6	•	•									1	2	0,2
15		•	•	•							2	5	0,5
30		•	•	•	•	•					5	10	1
60				•	•	•	•	•			10	20	2
150				•	•	•	•	•	•		20	50	5
300							•	•	•	•	50	100	10
600									•	•	100	200	20

* Sur demande, en fonction du modèle: multi-échelle: 3000+3000e, 6000e, 6000+6000e



DISPONIBLE EN FINITION



GALVANISÉE



INOX

CH. 2 Allez au chapitre FONCTIONNALITÉS et choisissez l'indicateur les plus approprié à vos exigences !

Balances au sol

Réalisées avec des matériaux de qualité et dotées des cellules de charge surdimensionnées, afin d'assurer une longue durée et une très haute précision de pesage. Elles peuvent être installées à poser au sol avec les rampes d'accès ou encastrer au sol.

CAPACITÉ (kg)	PLATEAU (mm)								DIVISION (g)			
	600x600	1000x1000	1000x1250	1250x1250	1250x1500	1500x1500	1500x2000	1500x2500	2000x2500	STANDARD	HOMOLOG*	HAUTE RESOL.
150	•									20	50	-
300	•	•	•	•						50	100	20
600		•	•	•	•	•	•			100	200	50
1500		•	•	•	•	•	•			200	500	100
3000					•	•	•	•		500	1000	200
6000							•	•	•	1000	2000	500
10000								•	•	2000	5000	1000

* Sur demande, en fonction du modèle: multi-échelle: 3000+3000e, 6000e, 6000+6000e

Balances au sol surbaissées

Plateformes surbaissées avec des rampes de montée/descente, utiles pour connaître avec précision la charge transportée par des chariots et transpalettes manuels. Elles sont utilisées dans les entrepôts, les aires de stockage ou collecte et les îles écologiques.

CAPACITÉ (kg)	PLATEAU (mm)				DIVISION (g)		
	1000x1250	1050x1250	1250x1500	1300x1500	STANDARD	HOMOLOG*	HAUTE RESOL.
600	•		•		100	200	50
1500	•		•		200	500	100
3000		•		•	1000	1000	-

* Sur demande, en fonction du modèle: multi-échelle: 3000+3000e

Balances pèse-palettes

Pèse-palettes robustes et résistants, dotées de capteurs surdimensionnés. Les dimensions sont optimisées aux standards dimensionnels Eur-palette.

CAPACITÉ (kg)	DIMENSIONS (mm)		DIVISION (g)		
	1263x840xh85	1385x800xh85	STANDARD	HOMOLOG*	HAUTE RESOL.
600		•	100	200	50
1500	•	•	200	500	100
3000	•	•	500	1000	-

* Sur demande, en fonction du modèle: multi-échelle: 3000+3000e

Balances de table/au sol en Acier INOX

Grâce à une structure en acier INOX et à la cellule de charge protégée contre l'eau et la poussière, elles sont indiquées pour l'usage dans des environnements hostiles ou requérant une hygiène spéciale. La simplicité d'utilisation, la polyvalence et la robustesse sont leurs caractéristiques principales. Dotées de pieds réglables antidérapants, de niveau à bulle et de protection contre les décharges électrostatiques.

CAPACITÉ (kg)	PLATEAU (mm)							DIVISION (g)				
	230x330	300x300	330x330	400x400	400x500	500x500	500x600	600x600	700x700	STANDARD	HOMOLOG*	HAUTE RESOL.
3	•									0,5	1	0,2
6	•	•	•							1	2	0,5
15	•	•	•	•						2	5	1
30		•	•	•	•					5	10	2
60				•	•	•	•	•		10	20	5
150				•	•	•	•	•		20	50	10
300							•	•		50	100	20
600								•		100	200	50

* Sur demande, en fonction du modèle: multi-échelle: 3000+3000e, 6000e, 6000+6000e



CH. 2 Allez au chapitre FONCTIONNALITÉS et choisissez l'indicateur les plus approprié à vos exigences !



CH. 2 Allez au chapitre FONCTIONNALITÉS et choisissez l'indicateur les plus approprié à vos exigences !



CH. 2 Allez au chapitre FONCTIONNALITÉS et choisissez l'indicateur les plus approprié à vos exigences !



CH. 2 Allez au chapitre FONCTIONNALITÉS et choisissez l'indicateur les plus approprié à vos exigences !



Balances au sol en Acier INOX

Réalisées avec des matériaux de qualité et dotées des cellules de charge surdimensionnées, afin d'assurer une longue durée et une très haute précision de pesage. Elles peuvent être installées à poser au sol avec les rampes d'accès ou encastrer au sol.

CAPACITÉ (kg)	PLATEAU (mm)										DIVISION (g)		
	600x600	800x800	1000x1000	1000x1250	1250x1250	1250x1500	1500x1500	1500x2000	1500x2500	2000x2500	STANDARD	HOMOLOG* CE M	HAUTE RESOL.
150	•										20	50	-
300	•	•	•	•	•						50	100	20
600		•	•	•	•	•	•	•			100	200	50
1500			•	•	•	•	•	•			200	500	100
3000						•	•	•	•		500	1000	200
6000								•	•	•	1000	2000	500
10000									•	•	2000	5000	1000

* CE M Sur demande, en fonction du modèle: multi-échelle: 3000+3000e, 6000e, 6000+6000e



CH. 2 Allez au chapitre FONCTIONNALITÉS et choisissez l'indicateur les plus approprié à vos exigences !



Balances au sol surbaissées en Acier INOX

Plateformes surbaissées avec des rampes de montée/descente, utiles pour connaître la charge transportée par des chariots et transpalettes manuels. Elles sont utilisées dans les entrepôts, les aires de stockage ou collecte et les îles écologiques, les hôpitaux et dans l'industrie chimique et pharmaceutique.

CAPACITÉ (kg)	PLATEAU (mm)		DIVISION (g)		
	1000x1250	1250x1500	STANDARD	HOMOLOG* CE M	HAUTE RESOL.
600	•	•	100	200	50
1500	•	•	200	500	100

* CE M Sur demande, en fonction du modèle: multi-échelle: 3000+3000e



CH. 2 Allez au chapitre FONCTIONNALITÉS et choisissez l'indicateur les plus approprié à vos exigences !



Balances pèse-palettes en Acier INOX

Pèses palettes robustes et résistants, dotées des cellules de charge surdimensionnées. Les dimensions sont optimisées aux standards dimensionnels Euro-palette.

CAPACITÉ (kg)	DIMENSIONS (mm)	DIVISION (g)		
		STANDARD	HOMOLOG* CE M	HAUTE RESOL.
600	1385x800xh75	100	200	50
1500	1385x800xh75	200	500	100
3000	1385x800xh75	500	1000	-

* CE M Sur demande, en fonction du modèle: multi-échelle: 3000+3000e

CH. 2 Allez au chapitre FONCTIONNALITÉS et choisissez l'indicateur les plus approprié à vos exigences !



Balances transportables sur chariot

Stations de pesage mobiles réelles, avec indicateur de poids, plate-forme, étiqueteuse, lecteur de code à barres et de nombreux autres accessoires pour communiquer avec le système informatique de l'entreprise. Disponibles en acier INOX ou peint.

	PLATEAU DE CHARGE INFER.	PLATEAU DE CHARGE SUP.
PLATEFORME (mm)	HAUTEUR PLATEAU DE CHARGE (mm)	
400x400, 400x500	260	600
600x600	270	600





CH. 2 Allez au chapitre FONCTIONNALITÉS et choisissez l'indicateur les plus approprié à vos exigences !



Systèmes multi-balances transportables

Une gamme complète de stations de pesage multi-balances compactes, conçues pour optimiser l'installation du système de pesage, qui permettent de gagner de l'espace en facilitant considérablement le déplacement du système dans la zone de travail. Disponible en acier INOX ou peint.

 PLATEFORME POUR PLATEAU SUP. (mm)	 PLATEFORME POUR PLATEAU INF. (mm)
230x330, 330x330	400x400, 400x500, 500x600, 600x600

ACCESSOIRES



Colonnes au sol

En acier peint ou en acier INOX, légères, faciles à manipuler mais stables et robustes, spécifiques pour les environnements industriels. Grâce aux pieds réglables amovibles elles peuvent être placées fermement sur ne importe quelle surface, ou fixées au sol, ou encore en remplaçant les pieds avec des roues pivotantes simples, elles peuvent être facilement déplacées pour peser directement là où il est nécessaire.

HAUTEUR (mm)

800



Colonnes et supports pour des solutions compactes

Faciles à installer, stables et robustes, elles rendent le système compact et facile à déplacer. En particulier, les colonnes sont nécessaires pour soulever la position de l'indicateur, en le protégeant contre la saleté, la poussière et les projections d'eau.

HAUTEUR COLONNE (mm)

350, 500, 700



Châssis de relèvement pour plateformes en acier INOX ou peint

Utiles pour soulever le plateau de charge, ce qui facilite les opérations de pesage. Disponibles en acier inoxydable ou peint.

POUR PLATEAU DE CHARGE (mm)

400x400

600x600

HAUTEUR (mm)

600

600

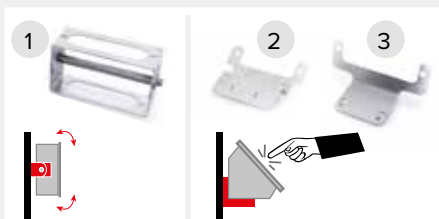

Supports de fixation pour indicateurs de poids

En acier inoxydable, faciles à fixer, au mur ou aux surfaces verticales. Disponible en version avec inclinaison orientable.

1. Support à inclinaison réglable.
2. Support fixé à la plate-forme de pesage.
3. Support mural à inclinaison fixe.



Châssis pour installation au sol

Installés directement dans la fosse, ils optimisent l'installation de la plate-forme en assurent le fonctionnement correct. Disponibles en acier inoxydable ou peint.

POUR PLATEAU DE CHARGE (mm)

600x600, 1000x1000, 1000x1250, 1250x1250, 1250x1500, 1500x1500, 1500x2000, 1500x2500, 2000x2500

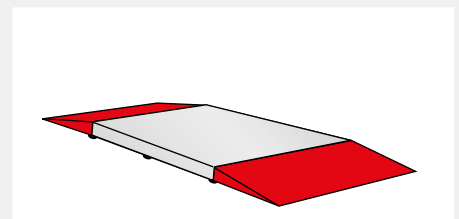

Rampes de montée/descente pour plateformes de pesage au sol

Essentielles pour permettre l'entrée et la sortie des transpalettes et des chariots manuels, dans les applications avec une plateforme pas encastrée. Equipées d'un système de fixation à la plate-forme ou au sol. Disponibles en acier inoxydable ou peint.

DIMENSIONS RAMPES (mm)

1000x900, 1250x1100, 1500x1100



CH. 2 Allez au chapitre FONCTIONNALITÉS et choisissez l'indicateur les plus approprié à vos exigences !

Balances pèse-fer et pèse-tôles

Balances pèse-fer adaptées au pesage des profilés métalliques, barres, tubes et tôles dans les applications industrielles et commerciales. Version standard conformément aux normes OIML R-76/EN 45501. Plates-formes de pesage aussi disponibles en version homologuée EC-M.

CAPACITÉ (kg)	PLATEAU DE CHARGE (mm)				DIVISION (g)	
	L1000xP2000xh650	L1500xP2000xh650	L1000xP3000xh650	L1500xP3000xh650	STANDARD	HOMOLOG* CE M
1500	•	•	•		200	500
3000	•	•	•		500	1000
600			•	•	1000	2000

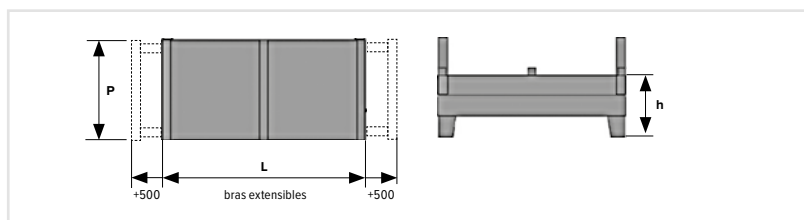

Checkweighers pour lignes de convoyage, pour le contrôle dynamique du poids "Stop & Go" homologué

Systèmes de contrôle du poids +/-, compacts, fiables et précises. Particulièrement adaptés pour intégrer les lignes de production et/ou d'expédition avec un contrôle du poids qui garantit la qualité et la quantité du produit de sortie. Mode de fonctionnement statique ou dynamique. Boîtier en acier peint ou en acier INOX IP65.

CAPACITÉ (kg)	PLATEAU DE CHARGE (mm)		DIVISION (g) STANDARD	COLIS/min
	800x500	1000x650		
6	•		2	de 10 à 60
15	•	•	5	de 10 à 60
30	•	•	10	de 10 à 60

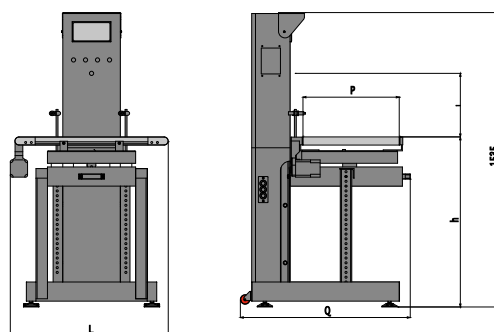



CH. 2 Allez au chapitre FONCTIONNALITÉS et choisissez l'indicateur les plus approprié à vos exigences !

Balances aériennes pour rails

Balances surbaissées pour rails, facilement adaptables aux systèmes de transport sur rail aussi déjà existants, construites conformément aux normes régissant les équipements à être placés dans des environnements alimentaires. La structure est en acier inoxydable AISI 304 hyper-nettoyable et les cellules de charge étanchées sont homologuées de série et surdimensionnées en assurant leur solidité et durabilité.

CAPACITÉ (kg)	ZONE DE PESAGE (mm)		DIVISION (g)	
	L300	L600	STANDARD	HOMOLOG* €€
150	•		50	50
300	•	•	100	100
600		•	200	200

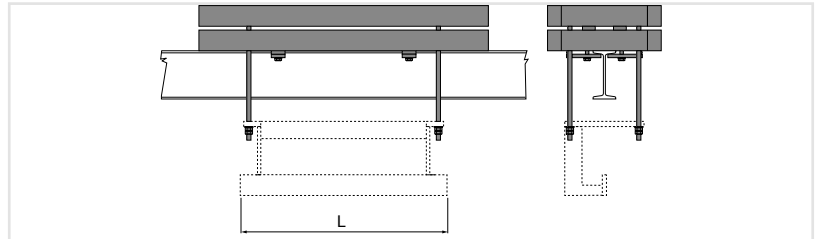

CH. 2 Allez au chapitre FONCTIONNALITÉS et choisissez l'indicateur les plus approprié à vos exigences !

Balances murales et de pesage des quartiers de viande

La particularité de ces balances est la possibilité de peser en exploitant le plateau de charge ou le crochet peseur.

Construites conformément aux normes régissant les équipements à être placés dans des environnements alimentaires, elles sont entièrement en acier INOX AISI 304 hyper-nettoyable, dotées d'une cellule de charge étanchée et surdimensionnée.

CAPACITÉ (kg)	PLATEAU DE CHARGE (mm)	DIVISION (g)	
		STANDARD	HOMOLOG* €€
150	490x500	50	50
300	490x500	100	100

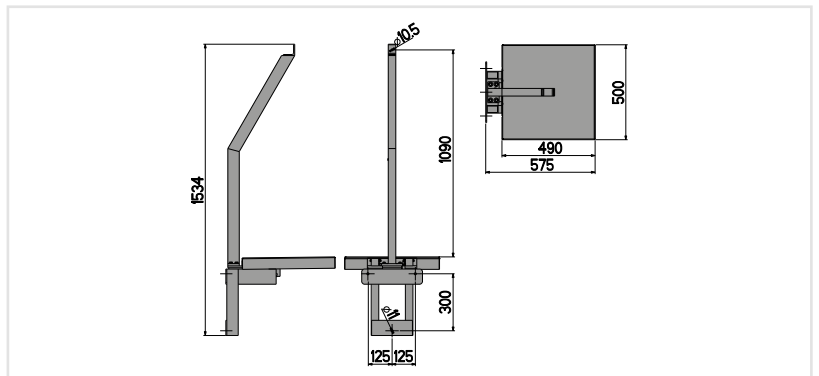

KITS DE PESAGE

Les kits de pesage permettent de transformer n'importe quelle structure rigide dans un système de pesage précis et efficace. Chaque modèle a été conçu pour répondre aux exigences spécifiques, allant de la pesée de réservoirs, silos et trémies au pesage de tapis, convoyeurs, plateaux de charge ou pour le pesage des charges suspendues comme big bags, poutres ou profilés, etc.

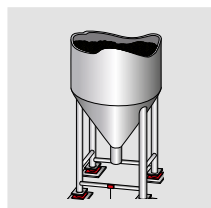

Kit pour systèmes de grande capacité (silos, trémies, cuves, citernes)

Capteurs à compression et kit de montage en acier inoxydable étanche pour une installation simplifiée directement sous la structure à peser.

CAPACITÉ (kg)	DIMENSIONS (mm)
250, 500, 1000, 2500, 5000, 7500, 10.000, 15.000	175x150xh96
30.000	230x200xh118
50.000, 100.000	320x320xh154

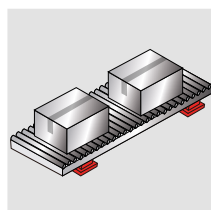

Kit pour systèmes de capacité moyenne (silos, trémies, cuves, citernes, tapis, plateaux de charge)

Capteurs "shear beam" en acier INOX et kit de montage en acier galvanisé, pour une installation simplifiée directement sous la structure à peser.

CAPACITÉ (kg)	DIMENSIONS (mm)
300, 500, 1.000, 2.000	180x120xh110
3.000, 5.000	215x120xh150

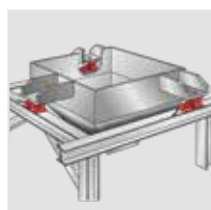

Kit pour systèmes à faible capacité (remplisseuses, trémies, cuves, citernes, big bags, doseurs à vis)

Capteurs à flexion et kit de montage en acier INOX, pour une installation simplifiée directement sous la structure à peser.

CAPACITÉ (kg)	DIMENSIONS (mm)
10, 20, 50, 100, 200, 300, 500	135x70xh86

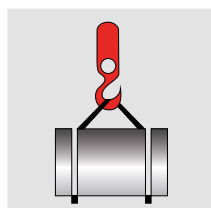

Kit pour charges suspendues (Big bags, trémies, tanks)

Capteurs à traction et anneaux à tige pivotants pour une installation simplifiée dans systèmes de levage.

CAPACITÉ (kg)	DIMENSIONS (mm)
10, 20, 50, 100, 200, 300, 500	135x70xh86

FINITIONS
DISPONIBLES

Barres peseuses

Paire de barres peseuses faciles à installer sous n'importe quelle structure à pesage. Elles sont une solution robuste et polyvalente pour le pesage de trémies, convoyeurs à bande et à rouleaux. Le montage de la structure à peser est simple et rapide grâce à la grande surface disponible pour la fixation.

CAPACITÉ (kg)	DIMENSIONS (mm)				DIVISION (g)		
	2 x (400x80xh105)	2 x (600x105xh130)	2 x (800x135xh130)	2 x (1200x150xh120)	STANDARD	HOMOL.* €€ M	HAUTE RÉVOL.
15	•				2	5	1
30	•				5	10	2
60	•	•			10	20	5
150	•	•	•		20	50	10
300		•	•		50	100	20
600			•	•	100	200	50
1500				•	200	500	100
3000				•	500	1000	200
6000				•	1000	2000	500

CH. 2 Allez au chapitre FONCTIONNALITÉS et choisissez l'indicateur les plus approprié à vos exigences !

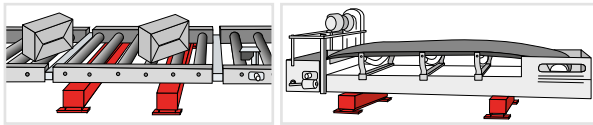

Kit de pesage en continu pour convoyeurs

Ce kit permet d'intégrer une zone de pesage directement sur la structure de la bande transporteuse existante, pour mesurer en temps réel la quantité de matériaux en transit, la capacité horaire et le poids total.

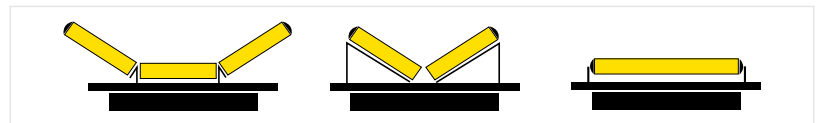

Le kit est conçu pour être utilisé avec tout type de rouleau fou.

LARGEUR BANDE (mm)	CAPACITÉ HORAIRE
400	de 10 kg/h à 70 t/h
500	de 10 kg/h à 80 t/h
650	de 10 kg/h à 90 t/h
800	de 10 kg/h à 100 t/h
1000	de 10 kg/h à 120 t/h
1200	de 10 kg/h à 150 t/h

CH. 2 Allez au chapitre FONCTIONNALITÉS et choisissez l'indicateur les plus approprié à vos exigences !





Le modèle de base est composé de deux plateformes pesables dans un étui pratique.



Pèse-essieux statique et dynamique

Ces plateformes de pesage sont utilisées dans toutes les applications où il est nécessaire de peser rapidement et facilement des véhicules comme: fourgonnettes, camions-citernes, véhicules articulés, tracteurs, chariots, etc. Elles sont particulièrement adaptées pour une utilisation mobile et temporaire: grâce à leur faible poids et à la facilité de transport et de positionnement, elles permettent en peu de temps de créer une station de pesage sur toute surface plane, en économisant du temps et de l'argent.

CAPACITÉ MAXIM. PAR ESSIEU (kg)	DIMENSIONS (mm)				DIVISION (kg)		
	2 x (500x400)	2 x (700x450)	2 x (900x500)	2 x (900x700)	STANDARD	HOMOL.* CE M	HAUTE RÉVOL.
3000	.				1	1	0,1
6000	.				2	2	0,2
12000	.	.	.		4	4	0,4
20000	10	10	1
25000	.	.			-	10	-
30000	10	10	1
40000			.	.	20	20	2
50000				.	20	-	2



Pèse-roues multiplateformes

Les plateformes pèse-roues permettent de peser le véhicule entier en une seule opération avec précision haute et homologuée pour une utilisation réglementée. Le système pèse-roues se compose d'un certain nombre de plateformes égal au nombre des roues du véhicule à peser et d'un indicateur de poids fixe ou transportable capable d'afficher le poids de chaque roue, essieu, le poids total et les coordonnées du barycentre.

Le système pèse-roues offre une économie considérable de temps et d'espace et est particulièrement adapté à une utilisation fixe, mobile ou saisonnière.

DIMENSIONS CHAQUE PLATEFORME (mm)	CAPACITÉ MAXIM. POUR VÉHICULES A			
	2 ESSIEUX (4 plateformes)	3 ESSIEUX (6 plateformes)	4 ESSIEUX (8 plateformes)	5 ESSIEUX (10 plateformes)
400x300	2,4t, 6t, 12t, 24t, 32t	3,6t, 9t, 18t, 36t, 48t	4,8t, 12t, 24t, 48t, 64t	6t, 15t, 30t, 60t, 80t
500x400	6t, 12t, 24t, 40t, 50t, 60t	9t, 18t, 36t, 60t, 75t, 90t	12t, 24t, 48t, 80t, 100t, 120t	15t, 30t, 60t, 100t, 125t, 150t
700x450	24t, 40t, 50t, 60t	36t, 60t, 75t, 90t	48t, 80t, 100t, 120t	60t, 100t, 125t, 150t
900x500	24t, 40t, 60t, 80t	36t, 60t, 90t, 120t	48t, 80t, 120t, 160t	60t, 100t, 150t, 200t
900x700	40t, 60t, 80t, 100t	60t, 90t, 120t, 150t	80t, 120t, 160t, 200t	100t, 150t, 200t, 250t

Ponts-bascules électroniques modulaires



Allez au chapitre FONCTIONNALITÉS et choisissez l'indicateur les plus approprié à vos exigences !

CH. 2

Le pont-bascule est un produit de valeur, capable de combiner la capacité de charge avec une haute précision de pesage, en les gardant intactes et inaltérées dans le temps. Toutes les pièces d'usure sont surdimensionnées et produites avec des matériaux de qualité, afin d'assurer le plein rendement dans des conditions de travail hostiles. Le pont-bascule est capable de peser quotidiennement sans problème des dizaines de véhicules en charge pour toute l'année.

Il offre également de série la double division automatique de lecture du poids, ce qui permet de peser avec plus de précision les charges contenues, tout en maintenant la grande capacité de charge



CAPACITÉ MAXIM. ESSIEUX (kg)	DIMENSIONS (m)	DIVISION (kg)
		HOMOL.* €€
30000/50000	9x3xh0.37	10/20
30000/60000	13.5x3xh0.37	10/20
30000/60000	18x3xh0.37	10/20

DUALTRACK



CH. 2 Allez au chapitre FONCTIONNALITÉS et choisissez l'indicateur les plus approprié à vos exigences !

Un nouveau concept de pont-bascule

Ce innovant pont-bascule est facile à installer et ne nécessite pas l'utilisation de moyens de levage spéciaux ni de maçonnerie, qui peuvent occuper en permanence de l'espace de la cour. Comparé au pont-bascule classique, il offre un avantage important: la capacité d'être déplacé de la zone d'utilisation pour créer une nouvelle station de pesage ailleurs ou d'être supprimé (utilisation saisonnière). Cette fonction est particulièrement appréciée dans le bâtiment, dans les zones portuaires, dans l'agriculture

CAPACITÉ (kg)	DIMENSIONS (m)					DIVISION (kg)
	2 x (4.5x1xh0.22)	2 x (9x1xh0.22)	2 x (13.5x1xh0.22)	2 x (18x1xh0.22)	2 x (22.5x1xh0.22)	HOMOL.* €€
15000	•					5
30000	•	•	•			10
60000		•	•	•		20
80000				•	•	50

€€ *Sur demande, en fonction du modèle: multi-échelle: 3000+3000e





Transpalette peseur à usages multiples

Transpalette peseur, simple et facile à manipuler doté d'indicateur de poids intégré dans un boîtier robuste en acier qui protège l'électronique de pesage contre les chocs accidentels.

L'alimentation par 4 piles AA et le frein de stationnement optionnel permettent de l'utiliser directement à bord de véhicules de transport.

CAPACITÉ (kg)	DIMENSIONS FOURCHES (mm)	DIVISION (kg)
		STANDARD
2000	1150x550xh85	1



FINITIONS DISPONIBLES



Transpalette avec imprimante et batterie rechargeable

Transpalette peseur doté de clavier numérique fonctionnel et imprimante, utile pour peser et imprimer chaque pesée effectuée et le total accumulé.

Disponible en version "fruits et légumes" avec fourches élargies et en version entièrement en acier INOX AISI 304.

CAPACITÉ (kg)	DIMENSION FOURCHES (mm)		DIVISION (kg)	
	1150x550xh85	1150x680xh85	STANDARD	HOMOL.* €€ M
500/1000/2000	•	•	0,2/0,5/1	-
1000/2000	•	•	-	0,5/1



RADIO (868 MHz)



TÊTE PIVOTANTE



Transpalette professionnel de haute précision

Transpalette muni d'un système mécanique spécial qui permet d'atteindre une plus haute précision de pesage et une plus grande capacité de charge.

CAPACITÉ (kg)	DIMENSIONS FOURCHES (mm)	DIVISION (kg)		
		STANDARD	HOMOL.* €€ M	HAUTE RÉSO.
600/1500/2500	1150x550xh85	0,2/0,5/1	-	0,1/0,2/0,5
600/1500	1150x550xh85	-	0,2/0,5	-
1500/2500	1150x550xh85	-	0,5/1	-



Transpalette avec gestion avancée des données

Le transpalette "Enterprise" est un produit de haute qualité qui offre toutes les dernières technologies pour la gestion intégrée des données de poids. Grâce à un programme de pesage avancé et à une gamme d'interfaces disponibles, il peut être facilement intégré dans le réseau informatique de l'entreprise pour la communication des données en temps réel, la délivrance de tickets complètement personnalisés ou l'impression d'étiquettes avec code à barres. Disponible aussi avec le lecteur de codes à barres pour l'identification rapide du produit pesé.

CAPACITÉ (kg)	DIMENSIONS FOURCHES (mm)	DIVISION (kg)	
		STANDARD	HOMOL.* c€ M
500/1000/2000	1150x550xh85	0,2/0,5/1	-
1000/2000	1150x550xh85	-	0,5/1



Transpalette professionnel en acier INOX

Transpalette professionnel en acier inoxydable AISI 304, particulièrement adapté pour une utilisation dans des milieux industriels exigeants conditions d'hygiène élevées, pour l'industrie chimique, pharmaceutique et dans des conditions de travail hostiles. L'électronique de pesage est étanche, avec un degré de protection IP68.

CAPACITÉ (kg)	DIMENSIONS FOURCHES (mm)	DIVISION (kg)	
		STANDARD	HOMOL.* c€ M
500/1000/2000	1182x550xh80	0,2/0,5/1	-
1000/2000	1182x550xh80	-	0,5/1

*Sur demand: version ATEX et version "Pharma" avec division standard = 0,1 kg



Transpalette professionnel pour environnements ATEX à risque d'explosion



Transpalette conçu pour les zones classées à risque d'explosion 1 et 21 & 2 et 22. Le levé du poids par 4 capteurs en acier INOX IP68, certifiés Atex, assure la plus haute précision dans toutes les conditions de travail. Grâce à la large gamme d'accessoires disponibles, il est possible de transmettre les données de poids de la zone dangereuse au PC ou à l'imprimante installé dans une zone sûre, pour des traitements ultérieurs.

CAPACITÉ (kg)	DIMENSIONS FOURCHES (mm)	DIVISION (kg)		
		STANDARD	HOMOL.* c€ M	HAUTE RÉVOL.
500/1000/2000	1150x550xh85	0,2/0,5/1	-	0,1/0,2/0,5
1000/2000	1150x550xh85	-	0,5/1	-
600/1500/2500	1150x550xh85	0,2/0,5/1	-	0,1/0,2/0,5
600/1500	1150x550xh85	-	0,2/0,5	-
1500/2500	1150x550xh85	-	0,5/1	-



Fourches peseuses pour chariot élévateur

Paire de fourches avec système de pesage intégré pour chariot élévateur, faciles à utiliser, robustes et fiables. Simples et rapides à installer, elles remplacent les fourches originales et permettent une visualisation claire du poids chargé. Compatibles avec tous les chariots élévateurs ayant tablier porte-fourche de type DIN 15173 - FEM, classe IIA ou IIIA (IIB optionnel).



	1160x146xh65	1160x190xh80	DIVISION (kg)	
CAPACITÉ (kg)	DIMENSIONS FOURCHES (mm)		STANDARD	HOMOL.* €
500/1000/2500	•		1/2/5	-
1000/2500	•		-	2/5
1000/2500/5000		•	2/5/10	-
2500/5000		•	-	5/10



FOURCHE GAUCHE

FOURCHE DROITE

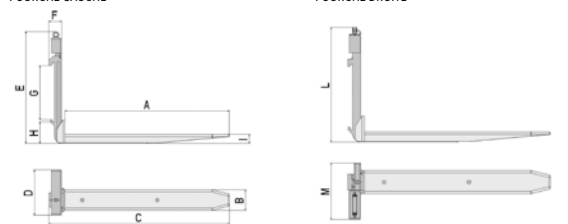

	A	B	C	D	E	F	G	H	I	M
LTF 25	1162	146	1277	326	720	82	385	76	65	700
LTF 50	1160	194	1290	376	1000	100	477	76	80	930

Dimensions en mm

SOLUTIONS INTÉGRÉES

APPLICATION pour smartphones et tablettes pour la gestion et le partage du poids



INDISPENSABLE POUR:

- Lire le poids net, brut et la tare
- Effectuer une tare simple ou prédéfinie et mémoriser jusqu'à 5 tares connues
- Mémoriser toutes les pesées, totaliser et connaître immédiatement le montant
- Saisir des textes ou des codes pour identifier chaque pesée exécutée
- Partager en ligne et en temps réel les données mémorisées



TÉLÉCHARGEZ TOUT DE SUITE LES APPLICATIONS DINI ARGEO DEPUIS



Tablier peseur pour chariot élévateur

Tablier peseur pour chariot élévateur avec guide de fixation DIN15173 - FEM classe II, pour transformer un chariot standard en un système de pesage électronique mobile. Extrêmement robuste et précis, il est la meilleure solution pour peser chaque type de produit transporté sur des palettes.

CAPACITÉ (kg)	DIMENSION FOURCHES (mm)	DIVISION (kg)	
		STANDARD	HOMOL. * CE M
600	910x407xh110	0,2	-
1500	910x407xh110	0,5	-
2500	910x407xh110	0,5	-
600/1500	910x407xh110	0,2/0,5	1/2
1500/2500	910x407xh110	-	2/5



CH. 2 Allez au chapitre FONCTIONNALITÉS et choisissez l'indicateur les plus approprié à vos exigences !

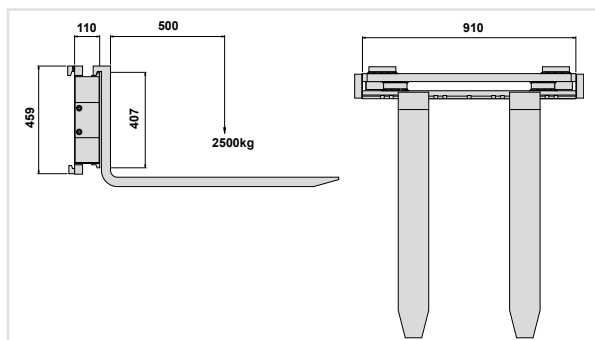

La solution la plus pratique et économique pour simplifier le travail de tous les jours!



ScaleApp

Une application qui permet de partager de pesage en **temps réel** avec le système informatique de l'entreprise.





Dynamomètre multifonctions compact

Dynamomètre compact et polyvalent, complet d'étui de transport, de télécommande pour le fonctionnement à distance et de batteries avec une autonomie de 40h. L'électronique de pesage est protégée contre les chocs grâce au corps entièrement en acier peint et l'écran LCD rétroéclairé assure la maximale visibilité possible dans toutes les conditions.

CAPACITÉ (kg)	DIMENSION (mm)	DIVISION (kg)	
		STANDARD	e \leq M
300/600/1500	•	0,1/0,2/0,5	0,5
1500/3000/6000	•	0,5/1/2	2
3000/6000/9500	•	1/2/5	-
9000	•	-	5



Dynamomètre professionnel en acier INOX

C'est la meilleure solution pour peser des charges suspendues dans des environnements industriels. La structure est entièrement en acier INOX AISI304 et intègre la batterie rechargeable et le capteur monobloc en la protégeant contre les chocs, la poussière et la pluie. L'écran à DEL de haute luminosité est clairement visible à une grande distance et sous tous les angles.

CAPACITÉ (kg)	DIMENSION (mm)	DIVISION (kg)		
		STANDARD	e \leq M	HAUTE RÉSO.
150	•	-	0,05	-
300	•	0,1	0,1	0,05
600	•	0,2	0,2	0,1
1500	•	0,5	0,5	0,2
3000	•	1	1	0,5
6000	•	-	2	-
6500	•	2	-	1
12000	•	5	-	2
17000	•	10	-	5
25000	•	10	-	5
30000	•	20	-	10
50000	•	20	-	10



Dynamomètre professionnel renforcé

Idéal pour l'usage dans les fonderies et les industries sidérurgiques, ce dynamomètre est résistant à toute contrainte mécanique et aux sources de chaleur. Le spécial système mécanique permet la manutention de la charge et augmente considérablement la sécurité en cas de mauvaises conditions météorologiques ou surcharges accidentelles. Fonctionnement par batterie rechargeable à grande autonomie. Les dimensions compactes ne affectent pas la capacité de charge du système de levage. Doté d'affichage LED à très haute luminosité, protégé par un épais panneau amovible en plexiglas.

CAPACITÉ (kg)	DIMENSIONS (mm)	DIVISION (kg)	
		STANDARD	e \leq M
10000	474x305	2	10
15000	474x305	2	10
25000	474x305	5	-
35000	474x305	10	-

Pour en savoir plus www.diniargeo.fr

ACCESSOIRES POUR CROCHETS PESEURS

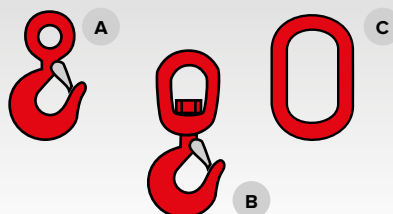

Crochets et chaînes

	CAPACITÉ (kg)
A Crochets Fixes	1500, 7000, 15000, 22000, 30000
B Crochets pivotants	10000, 15000, 25000
C Chaînes	2000, 4000, 8000, 15000, 30000, 40000

Des crochets spéciaux sont disponibles sur demande.



Répéteurs de poids



Une gamme complète de répéteurs de poids muraux, de table ou portables, aussi avec imprimante intégrée, utiles pour afficher le poids à une grande distance, exécuter les fonctions du dynamomètre et imprimer des tickets ou des étiquettes ou sauvegarder tout le travail sur une clé USB. Ils sont également essentiels pour peser des objets encombrants, levés et pesés par plusieurs dynamomètres.



Certificats

Chaque dynamomètre peut être fourni avec un certificat d'étalonnage, réalisé dans le laboratoire avec poids morts, en assurant le bon fonctionnement et les performances déclarées. Dini Argeo offre également le service d'entretien périodique du dynamomètre conformément aux normes de sécurité en vigueur. Disponible également le certificat de conformité à la directive européenne machines, en particulier à la 2006/42 CE, EN 13155.



ScaleApp

LA SOLUTION LA plus PRATIQUE ET ÉCONOMIQUE pour SIMPLIFIER LE TRAVAIL DE TOUS LES JOURS!

APPLICATION pour smartphones et tablettes pour la gestion et le partage du poids



INDISPENSABLE POUR:

- Lire le poids net, brut et la tare même si l'écran du dynamomètre n'est pas visible
- Effectuer une tare simple ou prédéfinie et mémoriser jusqu'à 5 tares connues
- Mémoriser toutes les pesées, et totaliser et connaître immédiatement le total
- Saisir des textes ou des codes pour identifier chaque pesée exécutée
- Partager en ligne et en temps réel les données mémorisées.

TÉLÉCHARGEZ TOUT DE SUITE
LES APPLICATIONS DINI ARGEO DEPUIS





INDUSTRIE
(TOUS LES SECTEURS)



COMMERCE
ET DISTRIBUTION



AGRO-ALIMENTAIRE



INDUSTRIE CHIMIQUE
PHARMACEUTIQUE



TRANSPORTS
ET LOGISTIQUE



INDUSTRIE
ÉLECTRONIQUE



COMMERCE
DE COMPOSANTS
ET PETITES PIÈCES



INDUSTRIE
MÉCANIQUE



CHAPITRE 2

FONCTIONNALITES

Des nombreuses fonctions, en plus du pesage.

Dini Argeo offre une gamme complète d'indicateurs de poids avec des fonctionnalités spécifiques réalisées selon les exigences des clients, sur la base de l'expérience acquise durant plus de 100 années d'activité et d'installations dans plus de 70 pays à travers le monde, capable de répondre à chaque exigence, à partir du pesage simple jusqu'à l'application spécifique sur mesure.

INDICATEURS DE POIDS MULTIFONCTIONS ET SPECIFIQUES , pour applications de pesage basique	PAGE 34
INDICATEURS AVANCÉS PROGRAMMABLES , pour applications de pesage personnalisées	PAGE 36
ACCESSOIRES pour indicateurs de poids	PAGE 38
SYSTÈMES DE PESAGE	PAGE 40

Choisissez l'indicateur le mieux adapté à votre application de pesage !

MULTIFONCTIONS



COMPACTS

- Inclinaison réglable
- **Facilité d'utilisation**
- Version IP68
- Batterie rechargeable

- **Acier inoxydable**
- **IP68 étanche**
- Clavier numérique-fonctionnel
- Version ATEX / EX

GRAND AFFICHAGE

- **Grand écran de 40 mm**
- **Rétroéclairage couleur**
- Boîtier en acier inox étanche (IP68)
- Batterie rechargeable

- **Affichage 40mm par DEL superluminescentes rouges**
- Boîtier en acier inoxydable
- Protection IP68
- **Convient aux environnements à basses températures**
- Batterie rechargeable

Un indicateur, des nombreuses fonctions.



Programme de PESAGE MULTIFONCTION

Chaque indicateur de poids de la gamme multifonction vous permet de choisir rapidement le mode d'utilisation souhaité entre ceux qui sont disponibles. Chaque mode d'utilisation offre des fonctions et des procédures simples pour accélérer et simplifier considérablement le travail quotidien.

Totalisation horizontale

La fonction « totalisation » est utile pour connaître le poids total de plusieurs pesées successives. Par exemple, elle est utile pour vérifier la charge d'une palette avant l'expédition, ou pour le remplissage des citernes ou le chargement des véhicules.

Formulation - Totalisation verticale

La fonction « formulation » rend plus simple l'exécution des recettes ou des mélanges avec des poids connus. Après avoir versé le composant, en appuyant sur le bouton dédié, le poids sera accumulé et mis à zéro. Ensuite, tous les composants seront mélangés et à la fin il est possible d'éditer un ticket récapitulatif. Dans version avec le clavier étendu, il est possible d'exploiter les ID numériques pour identifier le produit versé.

Comptage de pièces - quantité

La fonction « comptage de pièces » est indispensable chaque fois qu'il est nécessaire de connaître rapidement la quantité de pièces contenues dans un colis, ou pour remplir des récipients en prélevant un certain nombre de pièces de la quantité en stock. Le comptage de pièces permet de compter en peu de temps et avec précision des milliers de pièces économisant du temps et de l'argent.

Pesée en pour cent

La fonction de pesée en pour cent est indispensable dans le cas où il est nécessaire de réaliser des mélanges de quantité totale variable, maintenant constants les pourcentages de chaque produit. L'utilisation de cette fonction est très simple: configurez la quantité totale à être effectuée, correspondant au 100,0%. La balance montrera le pourcentage de la composante en temps réel, de manière à atteindre les pourcentages corrects pour chaque composant. De plus, il est possible d'effectuer des contrôles en pour cent, en insérant la valeur de référence à 100,0% et en vérifiant l'écart des pesées successives.

Contrôle du poids

Pour « contrôle du poids » on entend la comparaison du poids de l'objet placé sur la balance par rapport à une valeur de référence prédéfinie. Opérationnellement, on configure le poids de référence par le clavier ou en mettant l'objet sur le plateau et en appuyant sur le bouton dédié et l'intervalle de tolérance dans lequel le poids vérifié sera considéré comme conforme.

Pour en savoir plus www.diniargeo.fr

SPECIFIQUES



CE

BATTERIE ET IMPRIMANTE

- Imprimante solidaire protégée contre la poussière et les projections d'eau
- Boîtier en acier INOX
- Protection IP68 pour l'usage industriel
- Batterie rechargeable
- Version ATEX/EX
- Imprimante solidaire
- Protection IP68 pour l'usage industriel
- Large gamme d'options
- Batterie rechargeable



PÈSES ROUES ET ESSIEUX

- Programme Easy Axle spécifique pour peser roues et essieux
- Batterie rechargeable
- Boîte de transport et protection
- Imprimante intégrée



CE

PONTS-BASCULES

- Programme Easy Weighbridge spécifique pour pont-bascule
- Batterie rechargeable
- Imprimante solidaire thermique ou
- Imprimante étiquette ou en continu



Programme EASY AXLE

Programme conçu pour peser simplement tous les types de véhicules, soit en mode pèse-essieux soit en mode pèse-roues.

- Contrôle du charge sur chaque roue
- Contrôle du charge sur chaque essieu
- Calcul du poids total
- Impression de toutes les données de poids, y compris les coordonnées du barycentre, l'heure et la date, et deux identificateurs numériques librement programmables.

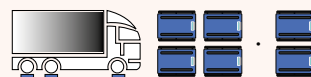

PÈSE-ROUES



PÈSE-ESSIEUX



Programme EASY WEIGHBRIDGE

Il offre toutes les fonctionnalités basiques pour gérer un pont-bascule et émettre des tickets:

- Archive de 30 poids des véhicules connus (tare), à rappel rapide, pour peser rapidement en une seule opération
- Mémorisation de 99 pesées en entrée et identification par CODE automatique
- Calcul du poids net chargé/déchargé par différence entre l'entrée et la sortie
- Pesée rapide en entrée/sortie
- Impression du poids total en entrée, en sortie et de la différence
- Impression de la liste de tous les pesages ouverts
- Impression de chaque ticket de pesée personnalisable, avec le nom de l'entreprise, les numéros séquentiels de la pesée, la date et l'heure, etc.

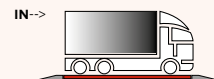

On exécute la référence pour déterminer le poids moyen unitaire.



On met la quantité totale à compter sur le plateau.





BATTERIE ET IMPRIMANTE

- Boîtier en ABS IP65
- Batterie rechargeable
- **Compact et polyvalent, idéal pour tous les secteurs et pour chaque application**



- Boîtier en acier inox
- IP68 étanche
- Imprimante intégrée IP65
- Batterie rechargeable
- **Conçu pour l'industrie alimentaire, chimique et pharmaceutique**



GRAND AFFICHAGE

- **Grand écran de 40 mm RGB, couleur sélectionnable (rouge, jaune, blanc, bleu, violet, orange, vert)**
- Intensité réglable, conçu pour une lecture soit à courte distance, soit à grande distance



ÉCRAN TACTILE

- **Écran tactile rétroéclairé couleur**
- **Simple à utiliser et grande rapidité d'usage**
- Boîtier en acier INOX IP68 étanche
- Conçu pour l'industrie alimentaire, chimique et pharmaceutique et applications industrielles en général.
- **Sémaphore superlumineux intégré, pour le contrôle rapide de la pesée**

Nombreux programmes au choix et innombrables personnalisations.

Dini Argeo a développé au fil des ans une succession de programmes de pesage pour ses indicateurs avancés, de telle manière qu'ils peuvent être parfaitement adaptés à l'application à réaliser.

Ces programmes englobent toutes les fonctionnalités les plus avancées dans le cadre du pesage et de la gestion automatisée des données.

De plus, il est possible de personnaliser le programme complètement.

- ✓ **INDICATEURS TECHNOLOGIQUEMENT AVANCÉS**
- ✓ **DESIGN ET ROBUSTESSE**
- ✓ **TRÈS HAUTE PRÉCISION**
- ✓ **PROGRAMMES PERSONNALISÉS**





POUR AUTOMATISATION

- Boîtier en acier inox
- IP68 étanche
- **Support de série, à inclinaison réglable**
- Sémaphore à 3 couleurs intégré, pour contrôler le poids
- **Pour montage sur panneau, facilement intégré dans les automatismes industriels existants.**
- Entrées et sorties numériques de série



TRANSPORTABLE

- **Indicateur en version rack, en boîte de transport pratique et de protection pour systèmes de pesage transportables**
- Imprimante intégrée
- Batterie longue durée



BOX POUR USAGE À L'EXTÉRIEUR

- Box en acier inoxydable AISI304 avec indicateur de poids et d'accessoires intégrés, pratique pour l'installation en plein air dans des environnements industriels hostiles
- L'espace intérieur permet l'installation des composants électriques (relais, contacteurs, etc.)
- Egalement approprié pour les ponts-basculés et des applications en libre-service

DÉCOUVREZ LES PROGRAMMES LES PLUS DEMANDÉS:



Poids/Prix/Montant et étiquetage industriel

👁️ **PAGE 40**
EXEMPLE D'APPLICATION



Comptage pièces et quantité multi-basculés avec impression de code-barres

👁️ **PAGE 42**
EXEMPLE D'APPLICATION



Entrée/Sortie et gestion complète de ponts-basculés

👁️ **PAGE 44**
EXEMPLE D'APPLICATION



Contrôle statistique des produits préemballés

👁️ **PAGE 46**
EXEMPLE D'APPLICATION



Collecte et gestion données avancée, totalisation et impression d'étiquettes

👁️ **PAGE 48**
EXEMPLE D'APPLICATION



Dosage manuel guidé avec correction /Tintomètre / Formulation

👁️ **PAGE 50**
EXEMPLE D'APPLICATION



Contrôle poids et barycentre de véhicules, pesage de roues et essieux

👁️ **PAGE 52**
EXEMPLE D'APPLICATION



Pesage dynamique de véhicules

👁️ **PAGE 54**
EXEMPLE D'APPLICATION

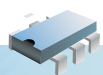

DEMANDEZ LE PROGRAMME SUR MESURE

Dini Argeo offre à ses clients un service de complète personnalisation du programme selon les spécifications d'exigences et de nombreuses solutions sur mesure parfaitement compatibles avec les systèmes existants de n'importe quelle marque.

INTERFACES DE COMMUNICATION, IMPRIMANTES ET ACCESSOIRES pour indicateurs de poids

Les fonctionnalités des indicateurs de poids peuvent être renforcées grâce à la large gamme d'accessoires disponibles.

TRANSMISSION DE DONNEES VERS LE PC ET LES APPAREILS PORTABLES

Une large gamme d'interfaces de communication entre la balance et le système informatique de l'entreprise, nécessaires pour le partage des archives en temps réel et de toutes les données de pesage.

De plus, elles vous permettent d'utiliser les applications spécifiques sur les tablettes et les smartphones.



WIFI



BLUETOOTH

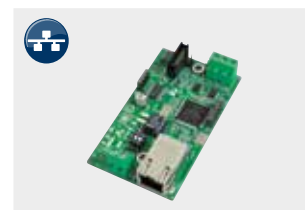

ETHERNET



FRÉQUENCE RADIO
VIA USB O RS232



USB



SORTIE ANALOGIQUE



RS232 / RS485 / RS422



ETHERNET / MODBUS/PROFIBUS



FIBRE OPTIQUE POUR
COMMUNICATION EN ZONE ATEX

RÉPÉTITEURS DE POIDS

Ils répètent le poids ou les données de la balance, même à grande distance, tant à l'intérieur comme à l'extérieur. La connexion peut s'effectuer par câble ou par radio.



Pour des applications avancées, il est possible de connecter plusieurs répéteurs en réseau.



IMPRIMANTES ET ETIQUETEUSES

Imprimantes à impact, à matrice de points ou thermiques pour l'impression de tickets et de rapports sur rouleau de papier thermique, module continu ou étiquette. Etiqueteuses thermiques directes ou à transfert pour l'impression d'étiquettes jusqu'à 100x120mm, avec tous les types de codes à barres.



IMPRIMANTES INTÉGRÉES



ETIQUETEUSES THERMIQUES DIRECTES



ETIQUETEUSES À TRANSFERT THERMIQUE



IMPRIMANTES MATRICIELLES



IMPRIMANTES À IMPACT



IMPRIMANTES THERMIQUES

TICKETS CONFIGURABLES



MEMORISATION DES PESAGES



CLÉ USB

La clé USB est utile pour mémoriser toutes les pesages effectués par la balance pour un traitement ultérieur et l'archivage sur le PC. Des mois de travail continu peuvent être sauvegardés sans jamais être téléchargés sur le PC.

5.000.000 de pesées !

ACCESSOIRES SUPPLEMENTAIRES



TÉLÉCOMMANDES MULTIFONCTIONS



LECTEURS DE CODES À BARRES



SÉMAPHORE TRICOLORE



CLAVIERS ALPHANUMÉRIQUES

PESAGE ET TRANSMISSION DE DONNEES

CH. 1
BALANCES

CH. 2
FONCTIONNALITES

MULTIFONCTIONS
ET SPECIFIQUES

PROGRAMMABLES

ACCESSOIRES

SYSTÈMES

CH. 3
LOGICIEL





 INFO PROGRAMME
page 56

Système pour applications de totalisation du pesage, à balance simple ou multi-balances, avec gestion des archives, des totaux accumulés et impressions configurables.

Ce système peut être combiné avec une ou plusieurs balances de table et au sol, en créant une station de pesage et de gestion des données capable de mémoriser toutes les transactions effectuées, de totaliser les poids, d'émettre des tickets et des étiquettes, avec tous les types de codes à barres et de transmettre tous les rapports au PC par Ethernet ou WiFi.

CARACTÉRISTIQUES ET FONCTIONS PRINCIPALES:

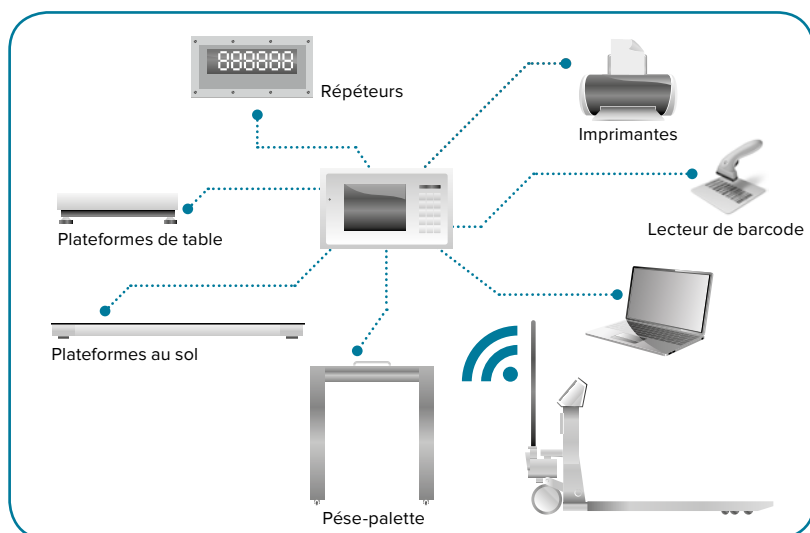
- Totalisation multi-balances manuelle ou automatique
- Étiquetage, impression des tickets et des listes de colisage
- 4 niveaux de totalisation indépendants, actualisés après chaque pesée (utilisables comme total colis, palette, équipe et total par article)
- Impression de la liste des 1000 dernières pesées
- Archives: 1000 produits, 200 clients, 300 tares, extensibles
- 15 textes librement programmables par l'opérateur (lot, code opérateur, séquence...)
- Connectable jusqu'à 5 balances indépendantes
- Protocole Alibi Memory pour applications réglementées par PC
- Sélection rapide du produit en lisant les codes à barres.



TICKETS ET ÉTIQUETTES Exemples



PERSONNALISABLE

Grâce au **grand ÉCRAN TACTILE** tout est sous contrôle

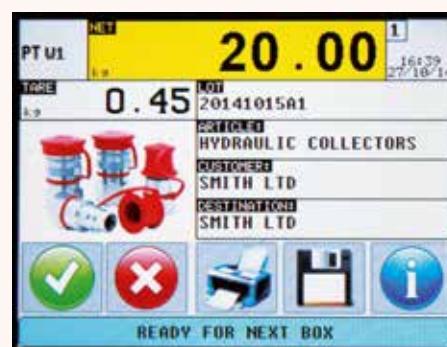

PESAGE ET COMPTAGE

CH. 1 BALANCES

CH. 2 FONCTIONNALITES

MULTIFONCTIONS
ET SPECIFIQUES

PROGRAMMABLES

ACCESSOIRES

SYSTÈMES

CH. 3 LOGICIEL





Système pour applications de comptage des pièces, avec totalisation et étiquetage.

Système de comptage des pièces conçu pour des applications de comptage et de gestion du magasin, ce qui est indispensable pour l'emballage de petites pièces, pour les inventaires et le suivi des stocks. Très haute précision et résolution de comptage et mémorisation des articles en ligne, chacun avec un poids unitaire moyen, la pré-tare et les seuils de contrôle de la quantité.

CARACTÉRISTIQUES ET FONCTIONS PRINCIPALES:

- Fonctions de comptage de la quantité multibalances (pièces, litres, newton, mètres etc.) en charge et décharge
- Introduction rapide de la quantité de référence/Poids Moyen Unitaire/ Facteur de conversion
- Optimisation automatique du comptage
- Totalisation du poids et quantités
- Dosage en pièces, en charge ou décharge
- 4 niveaux de totalisation indépendants
- Archives: 1000 produits, 200 clients, 300 tares, extensibles
- 15 textes librement programmables par l'opérateur (lot, code opérateur, séquence...)
- Sélection automatique du produit et lisant les codes à barres.

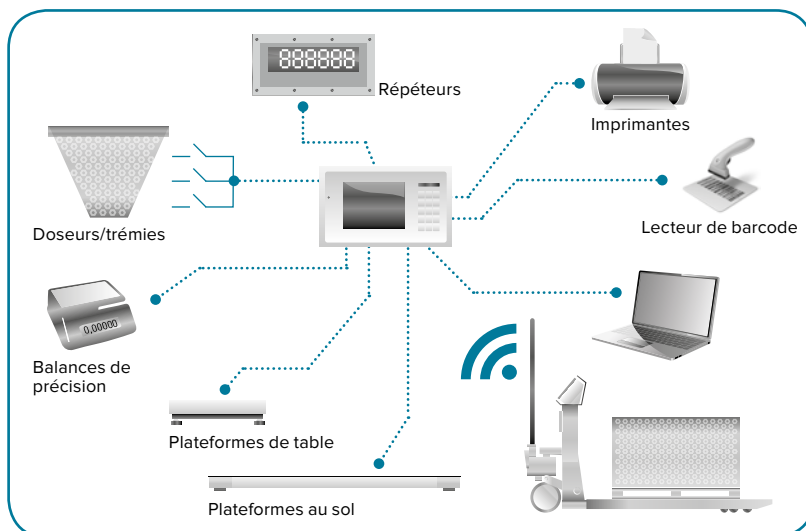

TICKETS ET ÉTIQUETTES Exemples

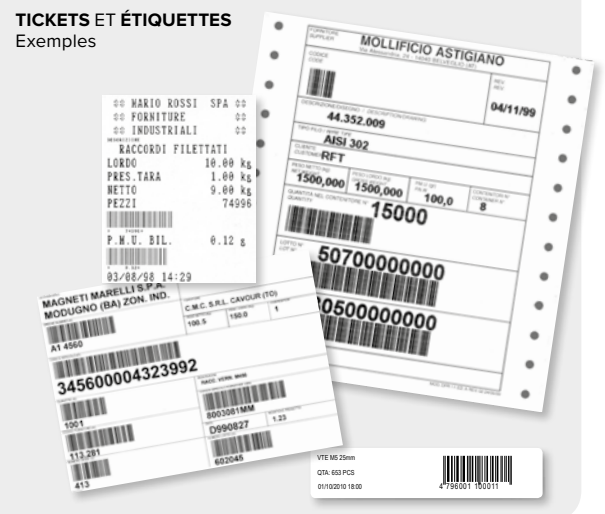

PERSONNALISABLE

Simplicité et rapidité grâce au grand **ÉCRAN TACTILE**

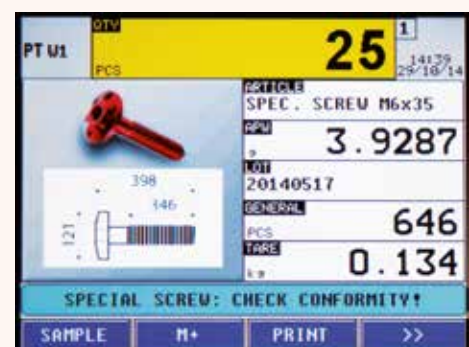

PESAGE ET GESTION ENTREE/SORTIE VEHICULES

CH. 1
BALANCES

CH. 2
FONCTIONNALITES

MULTIFONCTIONS
ET SPECIFIQUES

PROGRAMMABLES

ACCESSOIRES

SYSTÈMES

CH. 3
LOGICIEL





Système de gestion des ponts-bascules avec contrôle des marchandises en entrée/sortie et mise à jour des fichiers simultanée.

Solution modulaire pour la gestion complète d'un ou plusieurs ponts-bascules, avec l'impression en continu de tickets, étiquettes ou bulletins. La fonction d'entrée/sortie permet de surveiller la quantité de marchandise chargée et déchargée, et de partager les données avec le système informatique de l'entreprise.

CARACTÉRISTIQUES ET FONCTIONS PRINCIPALES:

- Pesage du véhicule simple ou du véhicule avec remorque
- Pesage par operateur or en libre-service
- Mémorisation des pesées en entrée/sortie par code ID ou PLAQUE (999 pesées ouvertes)
- Connexion à 2 balances indépendants, avec la possibilité d'effectuer la pesée en entrée/sortie sur la première ou la seconde balance
- Fonction A + B pour la visualisation de la balance 1, 2 ou du montant
- Gestion de véhicules avec remorque également sur deux balances
- Gestion des cellules de charge ANALOGIQUES ou NUMÉRIQUES
- Archives: 15 textes ID, 500 clients, 500 produits, 500 véhicules, extensibles.



TICKETS ET ÉTIQUETTES
Exemples

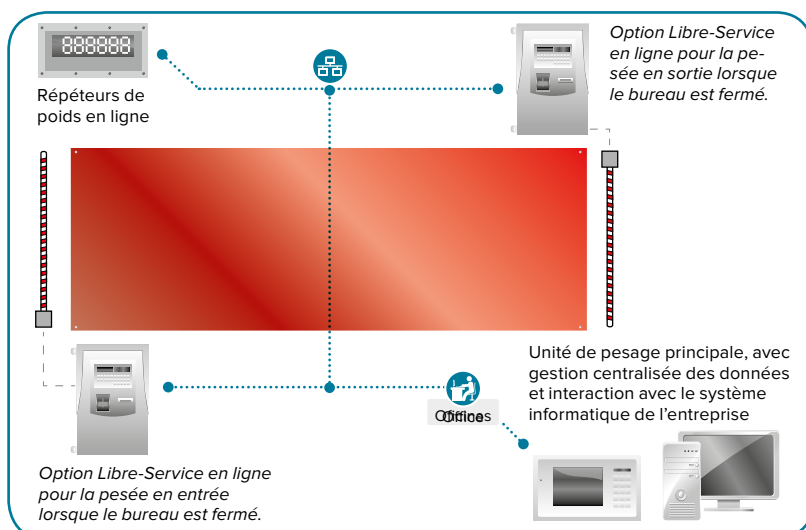
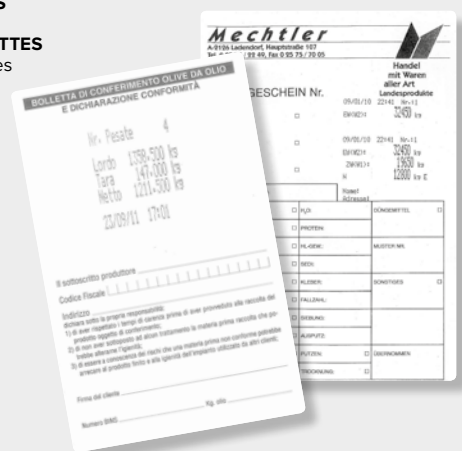

PERSONNALISABLE

Tout est à portée de clic, grâce au **ECRAN TACTILE**



PESAGE ET CONTROLE QUANTITE DE PRODUITS PRÉEMBALLÉS

CH. 1
BALANCES

CH. 2
FONCTIONNALITES

MULTIFONCTIONS
ET SPECIFIQUES

PROGRAMMABLES

ACCESSOIRES

SYSTÈMES

CH. 3
LOGICIEL





Système pour applications avancées de contrôle statistique de produits préemballés conformément à la directive N ° 76/211/CEE.

Solution modulaire à une balance ou multi-balances, qui offre l'avantage de contrôler les produits préemballés avec des poids différents en utilisant le même système. Le programme de la balance a été conçu pour effectuer tous les contrôles statistiques ou intégrales principaux requis par la loi applicable, ou personnalisés selon les exigences spécifiques, également à l'usage de l'entreprise.

CARACTÉRISTIQUES ET FONCTIONS PRINCIPALES:

- Fonctions de contrôle statistique, sélectionnable entre "PERSONNALISE" (à l'utilisation de l'entreprise) ou "AUX TERMES DE LA LOI" (comme requis par la directive n ° 76/211/CEE):
 - DESTRUCTIF ou NON DESTRUCTIF
 - Critère d'acceptation/refus du lot examiné
 - Calcul et impression du rapport du lot et d'éviation type
- Contrôle quantité (en ml) par saisie d'un coefficient de densité par chaque produit
- Gestion jusqu'à 10 lignes de production en même temps
- Archives: 15 textes ID, 1000 Produits, extensibles
- Connectable jusqu'à 4 balances indépendantes.

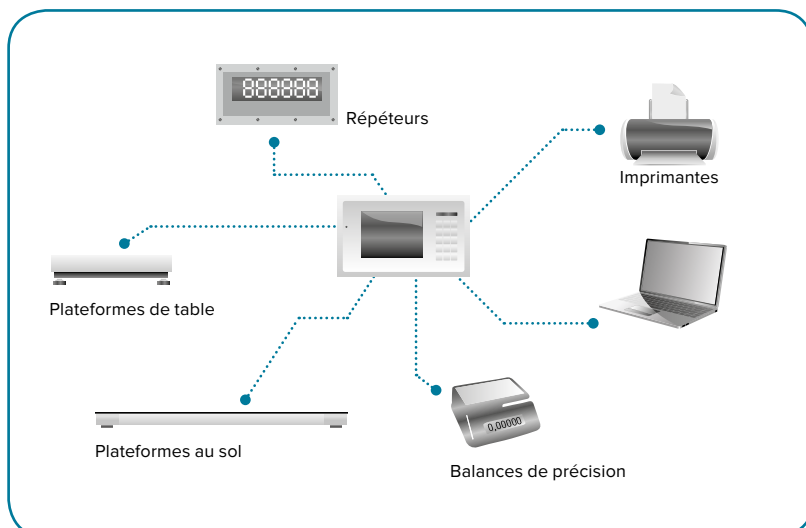

TICKETS ET ÉTIQUETTES Exemples

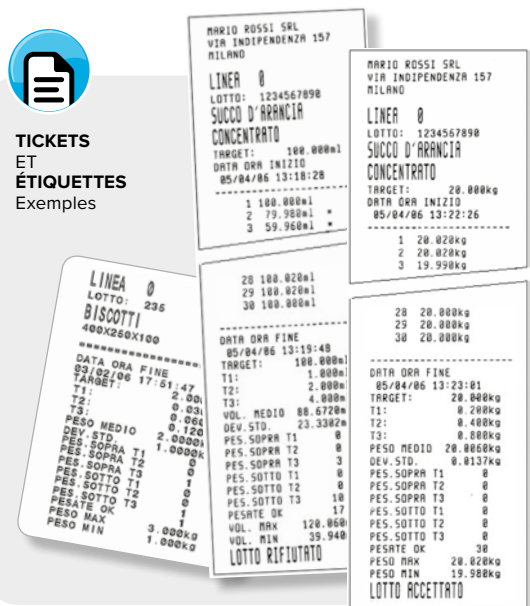

Tout est à portée de clic, grâce au ECRAN TACTILE

PERSONNALISABLE

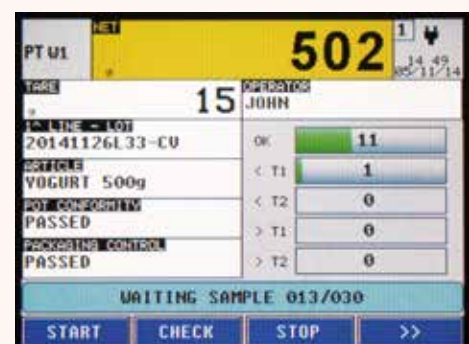

PESAGE, GESTION DONNÉES ET IMPRESSION D'ETIQUETTES

CH. 1 BALANCES

CH. 2 FONCTIONNALITES

MULTIFONCTIONS
ET SPECIFIQUES

PROGRAMMABLES

ACCESSOIRES

SYSTÈMES

CH. 3 LOGICIEL





Système avec fonction avancée de poids/prix, gestion PLU et traçabilité du produit.

Solution qui permet d'étiqueter manuellement et en peu de temps des quantités élevées de colis en indiquant les ingrédients, la traçabilité, la date d'emballage, la date de péremption et tous les types de codes à barres.

Le système est capable d'imprimer des étiquettes avec TOUT TYPE D'ÉTIQUETEUSE ASCII (Italora, Epson, Datamax, Zebra, Citizen, TSC, etc.) et peut s'adapter au système informatique existant.

CARACTÉRISTIQUES ET FONCTIONS PRINCIPALES:

- Fonctions de poids/prix:
 - Calcul et affichage du prix et du montant
 - Fonctionnement à poids fixe ou variable
 - Gestion de deux devises avec le facteur de conversion
 - Gestion du Code EAN et calcul du chiffre de contrôle (checkdigit)
 - Traçabilité du produit
 - Gestion de la date de maturation et de péremption
 - Totalisation du poids et du montant
- Jusqu'à 5 niveaux de totalisation indépendants
- Archives: 1000 produits, 200 clients, 300 tares
- Connectable jusqu'à 4 balances indépendantes.

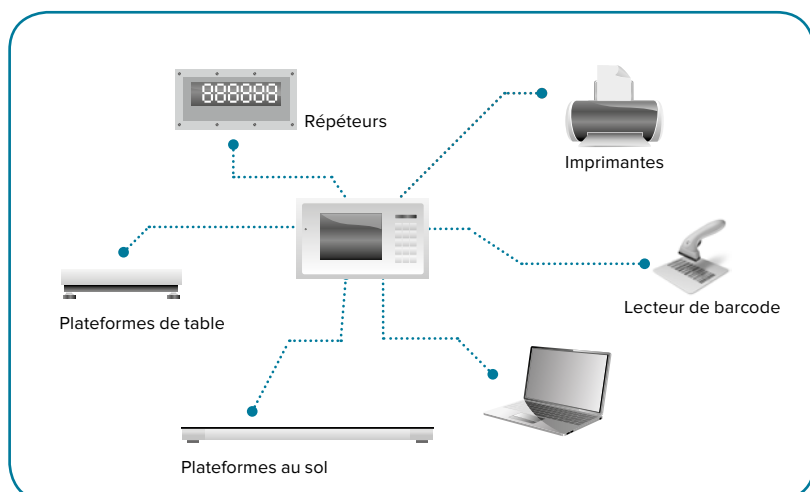

TICKETS ET ÉTIQUETTES Exemples



PERSONNALISABLE

Tout est à portée de clic, grâce au **ECRAN TACTILE**

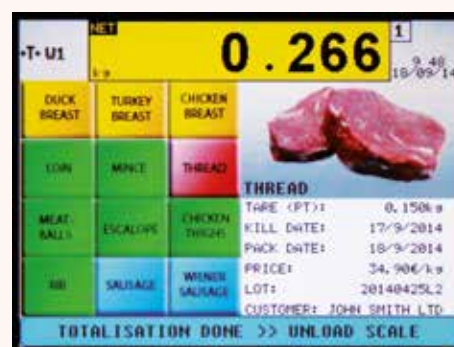

PESAGE ET DOSAGE MANUEL GUIDÉ

CH. 1 BALANCES

CH. 2 FONCTIONNALITES

MULTIFONCTIONS
ET SPECIFIQUES

PROGRAMMABLES

ACCESSOIRES

SYSTEMES

CH. 3 LOGICIEL





 INFO PROGRAMME
page 56

Système de pesage et de dosage manuel avec collecte de formules et fonction de correction guidée du mélange en cas de surdosage.

Solution conçue pour guider l'opérateur dans la création de mélanges multi-composants, à la fois solides et liquides, en réduisant considérablement les erreurs et tout gaspillage, grâce à la messagerie claire sur l'écran et à la fonction de correction du dosage hors tolérances.

CARACTÉRISTIQUES ET FONCTIONS PRINCIPALES:

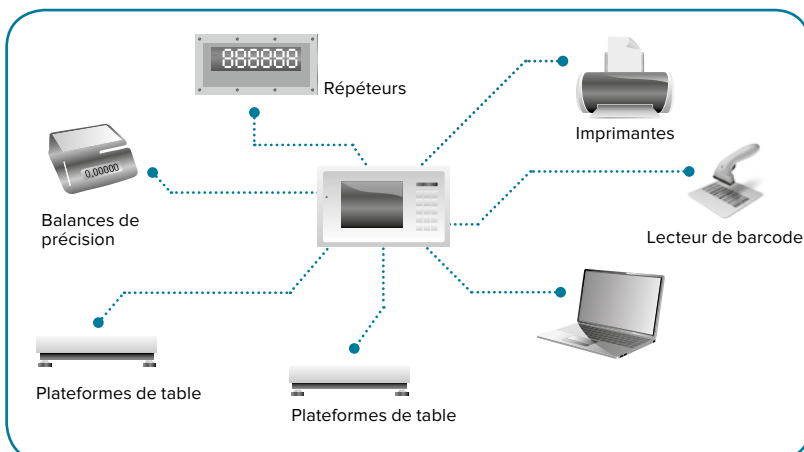
- Archive de 500 formules extensibles
- Archive de 200 composants, chacun avec des descriptions libres, cible et erreur maximale admissible
- De 1 à 20 composants par formule
- Archive de 15 textes librement programmables par l'opérateur (séquence, lot, code opérateur, commentaire, etc...)
- 3 modes opérationnels différents:
 - à CIBLE FIXE: les poids de chaque composant sont prédéfinis dans la formule
 - à CIBLE TOTAL PROGRAMMABLE: dans la formule on spécifie le pourcentage de chaque composant. Avant de commencer le dosage, l'opérateur définit la quantité totale à être dosée. La balance recalcule le poids de chaque composant automatiquement selon le pourcentage programmé
 - Recalcul par rapport au PREMIER COMPOSANT: dans la formule on spécifie le pourcentage de chaque composant. L'opérateur dose la quantité désirée du premier composant et la balance calcule le poids des composants suivants à ajouter selon le pourcentage programmé
- Correction automatique guidée de surdosages éventuels
- Gestion optionnelle des stocks, avec alarme de sous-stock pour chaque composant
- Dosage multi-balances, avec changement automatique de la balance.



TICKETS
ET
ÉTIQUETTES
Exemples

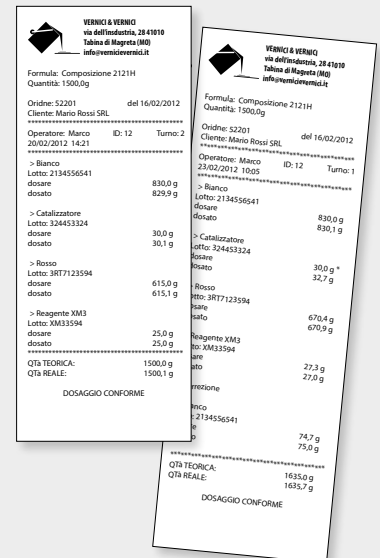

PERSONNALISABLE

Tout est à portée de clic, grâce au
ECRAN TACTILE



PESAGE ET CONTROLE BARYCENTRE VÉHICULES

CH. 1 BALANCES

CH. 2 FONCTIONNALITES

MULTIFONCTIONS
ET SPECIFIQUES

PROGRAMMABLES

ACCESSOIRES

SYSTÈMES

CH. 3 LOGICIEL



EXEMPLE D'OPTION SANS FIL



Système multi-plateformes de pesage et de contrôle des véhicules, avec calcul des coordonnées du barycentre.

Solution modulaire portable, alimentée par batterie, créant des stations pese-roues pour le pesage de tous les types de véhicule en une seule opération et des objets à plusieurs points d'appui. L'indicateur de poids emboîté est doté d'imprimante pour l'émission de tickets de pesage comportant toutes les données de pesée du véhicule, le poids de chaque roue, de chaque essieu, le poids total du véhicule, le poids brut, la tare, le poids net et le centre de gravité.

CARACTÉRISTIQUES ET FONCTIONS PRINCIPALES:

- Mode de fonctionnement pèse-roues multi-balances avec 4 canaux de lecture (pour 4 plateformes indépendantes)
- Calcul des coordonnées du barycentre de véhicules, camions, avions, conteneurs, etc.
- Affichage simultané de la charge de chaque roue, essieu et du poids total
- Archives: 15 textes ID, 1000 mémoires pour la gestion de véhicules, clients, matériaux
- Possibilité de gérer jusqu'à 16 plateformes.

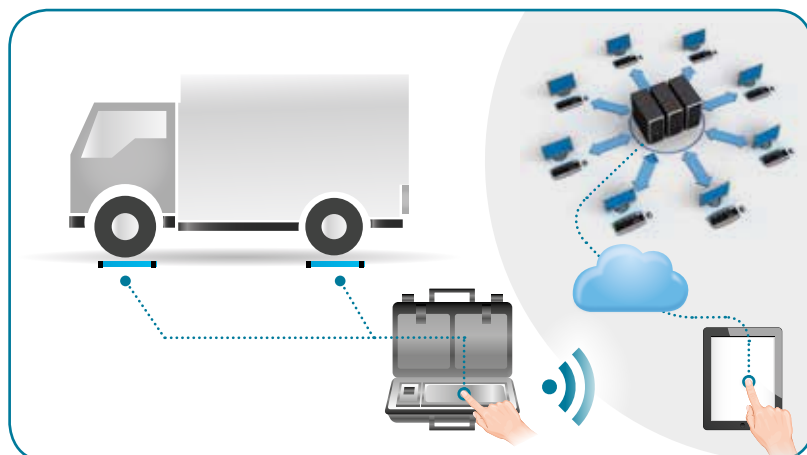

TICKETS ET ÉTIQUETTES

Exemples

MARIO ROSSI	
MARIO ROSSISRL	
VIA INDIPENDENZA 157 MILANO	
VIA INDIPENDENZA 157 - MILANO	RUOTA 1 5000kg
www.mario-rossi.it	RUOTA 2 5000kg
0039 - 0278223154	ASSE 1 1000kg
Cliente:	RUOTA 3 500kg
BROWN LTD	RUOTA 4 1000kg
TARGA: AA000BC	ASSE 2 500kg
Matériale:	RUOTA 5 500kg
ARGILLA	RUOTA 6 1000kg
Operatore:	ASSE 3 500kg
ALESSIO	RUOTA 7 500kg
ENTRATA	RUOTA 8 1000kg
PT	ASSE 4 500kg
USCITA	RUOTA 9 1000kg
PT	RUOTA 10 5000kg
SCARICO	ASSE 5 1000kg
***** BUONA GIORNATA	TOTALE 5000kg
	TARA 3500kg
	NETTO 4650kg
	22/12/2012 17:00



Simplicité et rapidité grâce au grand ÉCRAN TACTILE

GROSSE		5740		18:39
PT U1				06/11/14
1350	1495	PARTIAL	0	
2810	2930	WHEELS	0	AXLES 0
1460	1435	VEHICLE	AV 1543 M	
TARE	1500	GRAVITY CENTER	X = 1.51 Y = 0.75	
LOAD THE SCALE				
ZERO	M+	TOTAL	>>	

PESAGE DYNAMIQUE DE VEHICULES

CH. 1 BALANCES

CH. 2 FONCTIONNALITES

MULTIFONCTIONS
ET SPECIFIQUES

PROGRAMMABLES

ACCESSOIRES

SYSTÈMES

CH. 3 LOGICIEL





Système de pesage et de calcul du poids total des essieux de véhicules, en mode statique ou dynamique, avec le contrôle des marchandises en entrée/sortie.

Solution modulaire pour le pesage des véhicules, essieu par essieu, soit en mode statique sur véhicule à l'arrêt, soit en mode dynamique sur le véhicule en transit. De plus, le pesage des essieux vise à détecter les surcharges possibles sur les essieux, en évitant des pénalités en cas de contrôles. Grâce à la fonction d'entrée/sortie il est aussi possible de peser la quantité de matériau chargé ou déchargé et de transmettre toutes les données au système informatique de l'entreprise.

CARACTÉRISTIQUES ET FONCTIONS PRINCIPALES:

- Pesage et calcul du poids total des essieux en mode manuel
- Pesage statique et totalisation des essieux automatique
- Pesage dynamique et totalisation des essieux
- Deux modes de fonctionnement disponibles:
 - Contrôle du poids du véhicule avec impression des poids des essieux et du total
 - Totalisation essieux avec fonction d'entrée/sortie
- Mémorisation des pesées en entrée/sortie par code ID ou PLAQUE (999 pesées ouvertes)
- Jusqu'à 6 niveaux de total indépendants
- Archives: 15 textes ID, 500 clients, 500 produits, 500 véhicules.



TICKETS ET ÉTIQUETTES Exemples

MARIO ROSSI VIA INDIPENDENZA 157 - MILANO www.mario-rossi.it 0039 - 0278223154		RUOTA 1 5000kg RUOTA 2 10000kg ASSE 1 5000kg RUOTA 3 5000kg RUOTA 4 10000kg ASSE 2 5000kg RUOTA 5 5000kg RUOTA 6 10000kg ASSE 3 5000kg RUOTA 7 5000kg RUOTA 8 10000kg ASSE 4 5000kg RUOTA 9 5000kg RUOTA 10 10000kg ASSE 5
Cliente: BROWN LTD TARGA: AA000BC Materiale: ARGILLA Operatore: ALESSIO ENTRATA PT	TOTALE 50000kg TARA 3500kg NETTO 46500kg 22/12/2012 17.00	
USCITA PT SCARICO ***** BUONA GIORNATA		



DINI SMART AXLE

application pour tablettes et smartphones

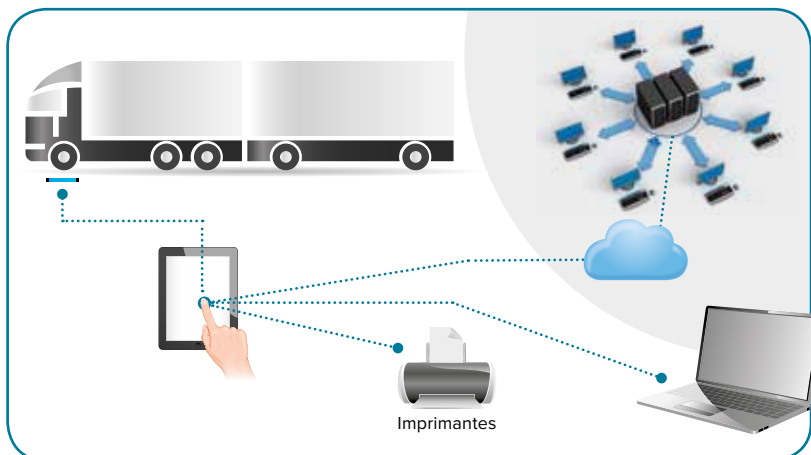





CHAPITRE 3

LOGICIEL

Un programme pour chaque application de pesage.

Là où le pesage est le cœur de l'activité de l'entreprise, les programmes pour PC développés par Dini Argeo sont essentielles pour l'intégration du système de pesage dans le processus de production, avec le partage de toutes les données de poids en temps réel, en économisant du temps, de l'argent et en réduisant considérablement les erreurs opérationnelles, grâce à des procédures simples et intuitives, conçues sur-mesure pour satisfaire chaque exigence.

PROGRAMMES SPECIFIQUES pour applications de pesage

PAGE 58

Tous les programmes sont disponibles en version pour PC classique et en version pour PC TOUCH-SCREEN.



Des programmes développés pour simplifier la gestion des pesées ...



NOMBREUX AVANTAGES:



Installation flexible et polyvalente: grâce au module d'échange de données configurable, chaque programme s'interface avec n'importe quel **logiciel de gestion** déjà existant pour la mise à jour des stocks /la gestion intégrée des stocks, le téléchargement des commandes de production, de la collecte de formules, des bases de données de produits et de clients, etc.



Gestion complète de la commande du client, grâce à des procédures guidées personnalisables, élargies par des contrôles automatiques ou manuelles qui assurent la qualité.



Traitement des commandes, avec l'impression du document de transport soit sur papier, soit en format électronique, avec l'envoi automatique au client.



Rapide mise à jour automatique du logiciel de gestion d'une façon sûre, sans aucune opération manuelle.

... et l'intégration des données.



TOUT CELA SE TRADUIT PAR:

FORTE AUTOMATISATION
du processus de production, ce qui réduit les erreurs, le gaspillage et les délais d'exécution.

Intégration la plus simple possible des accessoires

tels que: lecteurs de codes à barres, ordinateurs de poche, smartphones, tablettes et toutes les dernières technologies de communication, afin d'être toujours à l'avant-garde.

Intégration des instruments de pesage dans la même zone de travail, ou en différentes sièges, situées au niveau local, national ou mondial avec la centralisation des données recueillies.

Gestion rapide et sûre des grands flux de données: il n'y aura alors plus besoin de saisir manuellement des grandes quantités de données dans le programme de gestion, puisque tout l'échange sera produit en temps réel à chaque pesée et toutes les informations seront disponibles en ligne, accessibles partout, aussi de plateformes Web.



ÉTIQUETAGE, TRAÇABILITÉ ET GESTION DES LOTS



Saisie de produits, PLU, d'ingrédients, de clients par logiciel de gestion

Traitement guidé de la commande

Emballage et étiquetage avec tous les types de données et de code-barres

Traçabilité complète soit du produit, soit du lot

Elaboration de documents en temps réel

COMPTAGE DE PIÈCES, GESTION DES COMMANDES ET STOCKS

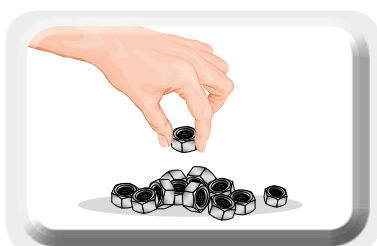

Traitement guidé de la commande

Comptage, emballage et étiquetage

Étiquettes de type ODETTE de tout format

QR Codes (Data Matrix)

Emission de documents en temps réel

DOSAGE MANUEL GUIDE, CORRECTION D'ERREURS ET CONTROLE DE STOCKS



Collecte de formules centralisée

Exécution guidée des formules

Contrôle et gestion des stocks, avec l'alarme de sous-stock

Correction guidée de surdosages, utile pour réduire tout gaspillage de matériaux

Emission de documents en temps réel

CONTROLE STATISTIQUE MULTI-POSTES POUR LIGNES DE PRODUCTION



Contrôle intégral du lot

Contrôle statistique conformément à la loi 690/78

Contrôle de la qualité de l'emballage

Surveillance en temps réel de toutes les lignes de production

Impression de chaque rapport de lot et rapport des totaux

CONTROLE D'ENTREE ET SORTIE DES MARCHANDISES ET MISE A JOUR DES STOCKS

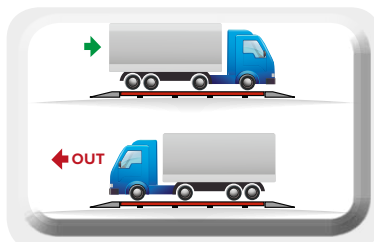

Surveillance du flux de matériau en entrée/sortie

Mise à jour des stocks

Vidéosurveillance du pont-bascule et de toutes les transactions exécutées, avec détection automatique de la plaque et des images de la charge et du véhicule pesé

Emission de documents en temps réel, avec mémoire fiscale des transactions

ÎLOT ECOLOGIQUE DE COLLECTE ET ELIMINATION DECHETS



Gestion partagée des archives: Utilisateurs, Données, Commandes, Types de déchets, Conteneurs, Clients, Départements, Lots, Étiquettes ou d'autres fichiers personnalisables selon les exigences spécifiques du client

Traçabilité des déchets

Gestion et impression d'étiquettes accompagnant les lots configurables, avec la possibilité d'insérer logos, images, codes à barres, etc.

SURVEILLANCE D'INSTALLATIONS DE PESAGE ET COLLECTE DE DONNEES



Collecte et mémorisation de tous les pesées effectuées par chaque système de pesage en ligne, pour des traitements ultérieurs

Le format des données saisies est entièrement personnalisable, enrichi par des textes libres compilés par l'opérateur lors les opérations de pesage

CONTROLE DE PRODUCTION / CONTROLE DE QUALITE / CHOIX



Programme spécifique pour le pesage et le contrôle des produits convoyés par les lignes de production

En plus de la vérification pondérale, le programme demande à l'opérateur une vérification visuelle de tous les critères de contrôle souhaités, programmable librement (par exemple : intégrité de l'emballage, viscosité, couleur, etc.)

BALANCES AU SOL



de la page 15

PÈSE-PALETTES



de la page 16

SYSTÈMES MULTIBALANCES TRANSPORTABLES



page 18

PESAGE ET CONTRÔLE DE LA QUANTITÉ DE PRODUITS EMBALLÉS



de la page 14

CONTRÔLE DU POIDS POUR LES LIGNES DE PRODUCTION



page 20

ATEX area

Office

Raw materials

KIT DE PESAGE SPECIFIQUES



page 22

BALANCES POUR CHARIOTS ÉLEVATEURS



de la page 28

PONTS-BASCULES ÉLECTRONIQUES MODULAIRES



page 25

BALANCES DE LABORATOIRE ET MULTIFONCTIONS



de la page 10

LOGICIELS ET SOLUTIONS INTÉGRÉES



de la page 56

REPETEURS DE POIDS



page 31

CROCHETS PESEURS



page 30

SYSTÈMES DE PESAGE POUR CONVOYEURS

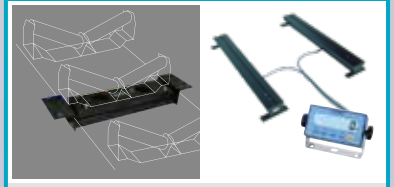

page 23

Production area

Warehouse area

PLATEFORMES DE PESAGE ET CONTRÔLE DE VÉHICULES



page 24

PONTS-BASCULES AMOVIBLES



page 25

TRANSPALETTES



de la page 26

PESAGE, COMPTAGE DE PIÈCES, TOTALISATION ET ÉTIQUETAGE



de la page 14



“YOUR WORLDWIDE PARTNER FOR WEIGHING”

DINI ARGEO
FRANCE sarl
France

DINI ARGEO
GMBH
Germany

DINI ARGEO
UK Ltd
United Kingdom

DINI ARGEO WEIGHING
INSTRUMENTS Ltd
China

DINI ARGEO
WEIGHBRIDGES
Italy



A RICE LAKE WEIGHING SYSTEMS COMPANY

OFICINA CENTRAL

Via Della Fisica, 20
41042 Spezzano di Fiorano Modena • Italy
Tel. +39.0536 843418

SERVICIO DE ASISTENCIA

Via Dell'Elettronica, 15
41042 Spezzano di Fiorano Modena • Italy
Tel. +39.0536 921784

SERVICE DE VENTE ET ASSISTANCE TECHNIQUE