



TRANSPALETTE PESEUR
TPWN

LE PLUS VENDU DEPUIS PLUS DE 20 ANS



DINI ARGEO
Scales - Weighing systems

A RICE LAKE WEIGHING SYSTEMS COMPANY

TRANSPALETTE PESEUR **TPWN**



A worker in a black t-shirt and grey cargo pants is walking through a warehouse aisle, handling a pallet. The warehouse is filled with stacks of materials, including rolls of paper and boxes. A yellow pallet jack is visible in the background.

HAUT DE GAMME

- ▶ **TPWN** est le seul transpalette d'entrée de gamme fabriqué, calibré et testé en Italie, affichant des caractéristiques haut de gamme, avec une résolution de 0,2 kg
- ▶ Chaque transpalette est fourni avec un certificat d'essai, pour garantir la précision déclarée
- ▶ La technologie innovante sans boîte de jonction, pour la lecture numérique de chaque capteur de charge, accroît la **fiabilité** et réduit les opérations de maintenance

TRANSPALETTE PESEUR TPWN



LIGNE DE PRODUCTION BASÉE À FIORANO MODENESE

PRODUIT
EN **ITALIE**

LES TRANSPALETTES DINI ARGEO SONT
FABRIQUÉS EN ITALIE PAR UN PERSONNEL
HAUTEMENT QUALIFIÉ.



TPWN



VERRE INCASSABLE

INDICATEUR POLYVALENT

- ✓ Électronique et logiciels Dini Argeo
- ✓ Grand écran LCD rétroéclairé avec verre incassable et facile à nettoyer
- ✓ Plusieurs fonctions disponibles, telles que le contrôle des tolérances, le comptage des pièces et la totalisation des pesées
- ✓ Alimenté par des piles rechargeables ou des piles AA, pour une longue autonomie de travail
- ✓ Recalibrage entièrement numérique

LE SOUCI DU
DÉTAIL

DINI ARGEO, DEPUIS PLUS DE 100 ANS DANS LE SECTEUR DU PESAGE, EST SYNONYME DE QUALITÉ, D'EFFICACITÉ ET DE FIABILITÉ.



ROBUSTE ET MANIABLE

Il est le plus maniable sur le marché, tout en gardant une charpente robuste et rigide. La colonne en acier résistante aux chocs garantit une protection maximale de l'électronique de pesage contre les chocs accidentels.

CAPTEURS DINI ARGEO

L'acquisition du poids est possible grâce aux capteurs Dini Argeo homologués. L'indice de protection IP67 permet son utilisation même dans des environnements hostiles.

LEVAGE RAPIDE

Une efficacité accrue à l'intérieur de votre entrepôt grâce à la pompe de levage rapide : 3 mouvements suffisent pour peser la palette, ce qui permet à l'opérateur d'économiser du temps et de l'énergie.

TRANSPALETTE PESEUR **TPWN**



ENCORE PLUS ROBUSTE

ENCORE PLUS PRÉCIS

Le **transpalette peseur TPWN** est spécialement conçu pour ceux qui recherchent une solution économique, mais qui ne veulent pas renoncer à la précision et à la fiabilité des systèmes de pesage **Dini Argeo**.

TPWN est idéal pour effectuer des opérations multiples, telles que :



Pesage des palettes manutentionnées



Contrôle des marchandises entrant et sortant de l'entrepôt



Optimisation des phases de chargement



TRANSPALETTE PESEUR TPWN



MACHINE D'ÉTALONNAGE
DES TRANSPALETTES PESEURS DINI ARGO

CERTIFIÉ et TESTÉ



TEST REPORT

TPWNB

Manufactured in Dini Argeo facility - 41042 Fiorano Mod.se (MO), ITALY

Product	TPWNB
Serial Number	1209348756
Capacity (F.S.)	2000 kg
Resolution	0.2 kg

TEST DETAILS

Test Weight	Tolerance	Result
500 kg	≤ 0,05% F.S.	☑
1000 kg	≤ 0,05% F.S.	☑
2000 kg	≤ 0,05% F.S.	☑

Date

Signature
Q.C. dept.



DINI ARGEO OFFRE ÉGALEMENT
UN SERVICE DE **RECALIBRAGE
ET ÉTALONNAGE** PÉRIODIQUE
DE SES TRANSPALETTES
PESEURS.



TRANSPALETTE PESEUR **TPWN**



CONÇU POUR **DURER** DANS LE **TEMPS**

- ▶ Chaque pièce soumise à l'usure est toujours disponible en stock et **prête à être livrée**
- ▶ Des centres de service spécialisés, présents **sur tout le territoire**, assurent une longue durée de vie à ton transpalette



REGARDEZ NOS **TUTORIELS VIDÉO**
POUR QUE VOTRE TRANSPALLETTE
SOIT TOUJOURS PERFORMANT



CARACTÉRISTIQUES TECHNIQUES

TPWN

Précision	0,05% F.S.
Résolution	0,2 kg
Portée max	2000 kg
Surcharge max acceptée	Jusqu'à 150% de la charge nominale
Capteurs de charge	Dini Argeo, homologués
Fonction d'autozéro	Automatique
Autonomie	Jusqu'à 80 h
Poids total	105 kg

Version pour palette EURO

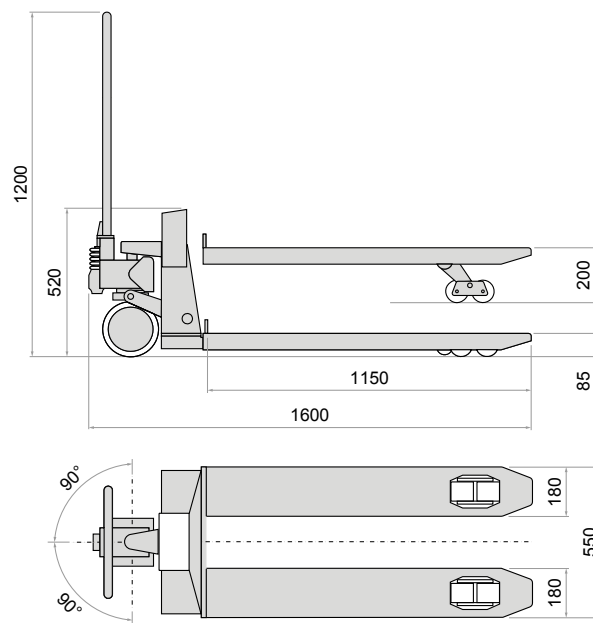

Dimensions en mm

Version pour palette américaine

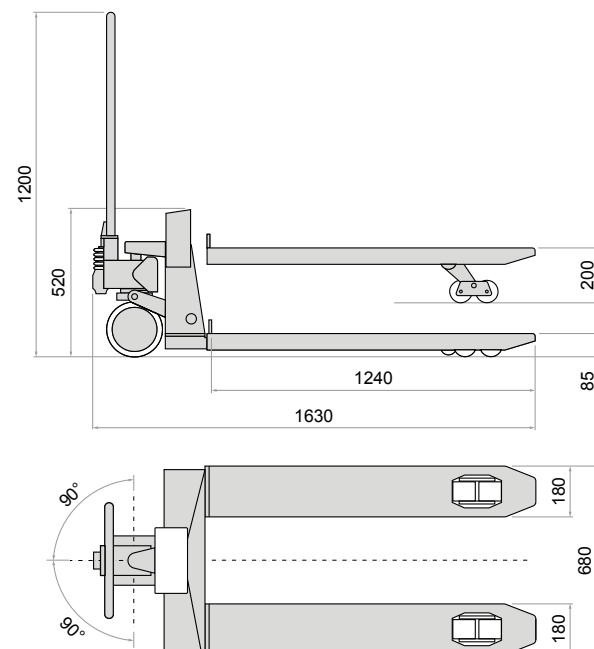

Dimensions en mm

PROTECTION ET **DURABILITÉ**



Chaque transpalette **TPWN**
est protégé par un
emballage solide

100% recyclable pour
vous garantir un produit
parfait à la livraison, tout en
respectant l'environnement.

TRANSPALETTE PESEUR **TPWN**

DINI ARGEO DEALER NETWORK:
OVER 3500 PARTNERS
IN MORE THAN 85 COUNTRIES ACROSS THE WORLD



A RICE LAKE WEIGHING SYSTEMS COMPANY

COMPANY HEADQUARTERS

Via Della Fisica, 20
41042 Spezzano di Fiorano
Modena • Italy
Tel. +39.0536 843418

SERVICE ASSISTANCE

Via Dell'Elettronica, 15
41042 Spezzano di Fiorano
Modena • Italy
Tel. +39.0536 921784

OTHER DINI ARGEO LOCATIONS

DINI ARGEO WEIGHING
INSTRUMENTS Ltd
China
DINI ARGEO UK Ltd
United Kingdom
DINI ARGEO FRANCE sarl
France
DINI ARGEO GMBH
Germany
DINI ARGEO OCEANIA
Australia

“YOUR WORLDWIDE PARTNER FOR WEIGHING”

SALES SERVICE AND TECHNICAL ASSISTANCE

Mod TPWN-CFR

P/N 
TPWN-CFR

Sn 
NOSN

TPWN-CFR/NOSN

Rev. 07.09.2022

The information in this document is approximate and can be subject to variations without prior notice by Dini Argeo, with respect of the norms in force.
The official technical data is available in the updated version on the www.diniargeo.com web site or by contacting the Dini Argeo Customer Service.